

CURSO INICIAL

"NUEVOS HORIZONTES"

para preparar

INSTRUCTORES TEATRALES

ANEXO V

*PREPARACION para
REALIZAR CURSO*

- *Pasos para la Preparación del Curso*
- *Elementos para su realización.*
- *Planillas, listas y modelos formularios.*
- *Planos.*

Liber Forti



Derechos Reservados
D. L.: 2-1-1419-99
Cochabamba - Bolivia 1999

PREPARACION del CURSO

- 1º.- Con responsable del F.S.E., confirmar el aviso de viaje a los cuatro lugares de la Tercera Etapa, fechas que irán los directores, y nombres de estos.
- 2º.- Visita del Director al Delegado en la oficina regional de Fondo Social de Emergencia de la ciudad correspondiente, y obtener el listado, lo más actualizado posible, de los trabajos del F.S.E. en ejecución o ejecutados o por ejecutarse.
- 3º.- Contactarse con gente amiga de teatro para dilucidar asunto Asistentes y Secretario (a) Coordinador (a).
Por supuesto que los Asistentes serán gente de teatro y conviene que el S. C. también lo sea. En las primeras reuniones y ejercicios, incluida Nuestra Ronda, es conveniente participen los tres, con lo que la capacitación de los Asistentes para actuar en las sesiones de incorporación, será más rápida. Igualmente, los Asistentes y S. Coordinador, llenarán la prueba de aptitud.

En el caso del S.C. proceder cuidadosamente a su selección teniendo en cuenta:

- a) Pruebas de escritura a máquina, al dictado como en el copiado.
- b) Prueba de Aptitud.
- c) Explicar los compromisos durante cinco días a la semana y sábado mañana, primer mes, y luego incluido sábado tarde, deberá estar presente en las mañanas y tardes en el lugar de trabajo, y según lo requiera el Director. En el local del CURSO, media hora antes de su iniciación para comprobar y ayudar esté todo listo para la sesión.
- d) Capacidad de buen y ágil trato, así como responsabilidad con los INSTRUCTORES, para iniciar, establecer y desarrollar coordinación con ellos, de ellos entre sí y de ellos con el Director y Asistentes.

En el caso de los Asistentes:

- a) Prueba de Aptitud.
- b) Comprobar el grado de interés en aprender nuestro modo de enseñar, pues sin eso los demás factores no cuentan.
- c) Grado de disposición a un fraternal trato con los Instructores, pues sin éste los demás factores no cuentan.
- d) Grado de SOLIDARIDAD, comprobado en varias pruebas, pues sin éste los demás factores no cuentan.
- e) Explicar se cobran los tres meses, que dura el CURSO, y se trabaja antes y después varios días, según requiera la búsqueda de organizaciones populares para lograr los candidatos, y asesoramiento inicial al terminar el CURSO.
- f) Explicar los horarios de trabajo diario, con el Director y con los Instructores. Las sesiones con éstos, cinco días a la semana de 18:30 a 21:30, más o menos. Con el director y según éste lo requiera, mañanas y tardes, y sábado mañana, el primer mes, y luego

incluída la tarde.

- 4º.- Preparar un cuadro de los lugares que por diversos factores convendría visitar y solicitar de las organizaciones populares nos presenten para el CURSO candidatos jóvenes, hombres y mujeres.
- 5º.- Por medio de la gente de radio y prensa, dar noticias que se recibirán en la dirección conseguida, solicitudes para el CURSO de organizaciones populares de los lugares mencionados.
- 6º.- Conseguir de esas organizaciones populares, presenten a sus candidatos por carta.
- 7º.- Convocar y realizar las Pruebas de Aptitud. La última, Responsabilidad, realizarla junto con las demás, sin que para los Instructores signifique otra prueba. Hacer por lo menos cinco citas horarias individuales y de grupo, con distintas motivaciones y con puntaje, cuyo total sí figurará en el lugar correspondiente de la Prueba de Aptitud.
- 8º.- Hacer hincapie en el horario de iniciación y duración de las sesiones, sobre todo las de trabajo.
- 9º.- Dejar como conveniente, veinticinco candidatos elegidos y hacer lista de entre los restantes postulantes, de otros posibles candidatos que llenen las vacantes que puedan presentarse al inicio del Curso. Establecer una lista clara y completa de las direcciones de todos los Instructores y aspirantes mencionados, especificando lugar, zonas y referencias de orientación. Inicialmente, en Observaciones de las Pruebas de Aptitud, dejar constancia de las direcciones, que se confirmarán en la primera reunión colectiva con los Instructores, antes de iniciar el Curso. El S. C. redactará la Planilla N° 10 correspondiente con esos datos.
- 10º.- A tiempo de hablar con Instituciones y promover candidaturas, buscar posibilidades de conseguir local para realizar el Curso, puesto que no tenemos presupuesto para el mismo.
- 11º.- Hacer la compra de elementos para la Instalación, para Materiales y para Insumos, de acuerdo a lista de los mismo que figuran en este Anexo.
- 12º.- Habilitar local con elementos de Instalación.
- 13º.- Preparación actualizada de las 21 Planillas rotativas, cuaderno Planillas y demás.
Ubicar en el Local las 21 Planillas en su primera parte, y en especial, tamaño grande, la de las Seis Comisiones Iniciales.
- 15º.- Preparar "folders" según la lista adjunta, N° 4.
- 16º.- Atender desde el inicio, y permanentemente, la lista de materiales y elementos que figuran en las Sugerencias a los Asistentes.
- 17º.- Hacer letrero con viñetas y compra de los materiales para el mismo según

cuenta Materiales. Utilizar las medidas y demás establecidas por F.S.E.

LISTA de lo que le corresponde HACER y ATENDER al
SECRETARIO COORDINADOR

Antes de iniciarse el CURSO

- 1.- Participar junto con los ASISTENTES en las reuniones informativas del Director local.
- 2.- Participar en el desempaque de todo el material para el Curso.
- 3.- Participar en la organización de dicho material, utilizando la modalidad de distribuirlo de acuerdo a la Lista de Folders N° 4, en los mismos, ya titulados y disponerlos en ubicación fácilmente utilizable.
- 4.- Preparar todos los elementos necesarios para las Pruebas de Aptitud.
- 5.- Preparar el rayado de Cuaderno N° 1, de Asistencia, según Modelo N° 1.
- 6.- Preparar Planilla de Entrega y Recepción de Fichas de Conocimiento, N° 2 (A-B-C).
- 7.- Preparar Planilla de Entrega de Resúmenes, N° 9 (A-B-C).
- 8.- Colaborar con los Asistentes en la adquisición de materiales, insumos y elementos de instalación.
- 9.- Recibir de los Asistentes todo el material que se adquiera, inventariándolo. Luego, hacer inventario N° 1 de lo que se lleva al local, y N° 2 de lo que queda en depósito.
- 10.- Hacer a máquina todas las notas, cartas y listas indispensables a la preparación del local, relaciones y demás para la iniciación del Curso.
- 11.- Colaborar en la realización de las Pruebas de Aptitud, preparando el material necesario y llenando la planilla respectiva N° 1.
- 12.- Preparar la Planilla Rotativa de las Seis Comisiones iniciales, para ubicarla en la Sala del Curso, con los nombres de los instructores que provea el Director, según resultados de las Pruebas de Aptitud.
- 13.- Con esos nombres preparar el Cuaderno N° 2 de Planillas, según Modelo N° 2.
- 14.- Preparar, según el cuaderno N° 2 las 21 Planillas Rotativas, que con la colaboración de los Asistentes ubicará en las paredes de la sala.
- 15.- Colaborar en la preparación de los seis plastofornos y titularlos. Estos serán soporte de los informes y demás, de las seis Comisiones iniciales, expuestos en la sala.
- 16.- Colaborar con los Asistentes en la habitación del local conseguido para realizar el CURSO, lo que comprende:
 - a) Traslado y ubicación del material necesario: Servicio de té-café, estante, material de limpieza, plastofornos, Comisiones, Planillas, esponjas para sentarse, esponjas para ejercicios, etc.
 - b) Consecución de una pizarra, almohadilla, mesa, algunas sillas, etc.
 - c) Revisión de material de iluminación sala y completarlo, en caso necesario (focos, toma corriente o instalación).
 - d) Colaborar en la confección del letrero del F.S.E.

Al iniciarse y durante el CURSO

- 1.- Preparar diariamente todo el material que le indiquen el Director o los Asistentes, para la sesión del día: Fichas, Resúmenes, Fotocopias, Ilustraciones, material de utilería, etc.

- 2.- Estar en el local de las sesiones, media hora antes o sea a las 18 horas.
- 3.- Revisar si todas las planillas están expuestas clara y ordenadamente.
- 4.- Revisar si todos los elementos (café, té, azúcar, pan) están en cantidad suficiente para la sesión, por lo que día antes debe comprobar la existencia.
- 5.- Revisar si todos los elementos de servicio del local (limpieza, caja, grabadora, etc.) están dispuestos para la sesión.
- 6.- Atender la asistencia de los Instructores, mediante el cuaderno respectivo, según modelo.
- 7.- Animar y coordinar con los Instructores que figuren en las Planillas Rotativas, para que todas éstas (inicialmente las Seis) y diariamente, funcionen llenando su cometido alternativo y rotativo.
- 8.- Entrega de acuerdo a Planilla de Instructores, N° 11, (o sea los candidatos aprobados en las Pruebas de Aptitud), del siguiente material:
 - a) Propuesta Nuevos Horizontes;
 - b) Dos cuadernos de 50 Hojas para TACOR 1 y 2;
 - c) Lápiz, lapicero y borrador;
 - d) Folder con su nombre.
- 9.- Llevar control según Planilla N° 6, de la entrega de fotocopias a todos los Instructores.
- 10.- Llevar control, según Planilla N° 7, de la entrega de fotocopias a los grupos de trabajo.
- 11.- Llevar control, según Planilla N° 9 de la entrega de libretos de obras cortas escogidas a todos los grupos.
- 12.- Llevar control, según Planilla N° 8 de la entrega de resúmenes a todos los Instructores.
- 13.- Preparar Informe quincenal de la Planilla de Asistencia de los Instructores, N° 5, para el envío a las organizaciones patrocinantes, acompañada de circular, según modelo N° 7.
- 14.- Llevar control del inventario escrito de materiales y elementos que se conserven en el local, y del otro inventario escrito de lo que esté en depósito.
- 15.- Distribuir a los Instructores papel sábana, según lo indique el Director o Asistentes.
- 16.- Preocuparse de coordinar con los Instructores que están de turno según la planilla, Comisión Local, para atender el servicio de té-café, de modo que todos los elementos estén listos antes de comenzar la sesión.
- 17.- Llevar al día, con la colaboración de los Asistentes, la Planilla N° 13, Caja-Estado de Cuenta F.S.E., saldo continuo, y guardar cuidadosamente la documentación (facturas, recibos, correspondencia, etc.)

LISTA de lo que ESPERAMOS ATIENDAN
y HAGAN los ASISTENTES

Antes de iniciar el CURSO

- 1.- Participar con el Secretario Coordinador de las reuniones informativas del Director Local.
- 2.- Participar en el desempaque organizado de todo el material para el CURSO.
- 3.- Participar en la organización y ubicación de dicho material, en base al sistema de folders titulados, y disponerlos de forma que facilite su uso inconfundible del material que contienen.
- 4.- Recibir del Director la parte del Anexo I para su estudio, y pedir aclaraciones.
- 5.- Participar en la organización y realización de las visitas a las organizaciones populares o instituciones de los distintos lugares que proporcionarán los candidatos a Instructores.
- 6.- Ayudar a preparar el lugar y los elementos necesarios para las Pruebas de Aptitud, en las que inicialmente colaborarán y luego realizarán ellos mismos a los candidatos.
- 7.- Adquisición de materiales, insumos e instalación de acuerdo a listas N° 1, 3 y 2.
- 8.- Entregar para su inventariación y control todo el material al Secretario Coordinador.
- 9.- Colaborar con el S. Coordinador en la elaboración de Cuadernos y Planillas para el CURSO.
- 10.- Colaborar en la preparación de los plastaformos de las Comisiones.
- 11.- Colaborar con el S. Coordinador en el traslado de todo el material necesario y su conveniente ubicación y cuidado en la sala donde se realizará el Curso.

Al iniciarse y durante el Curso.

- 1.- Colaborar según se haya acordado con el Director al buen éxito de la importante Primera Sesión de Trabajo, a cuyo final, establecerán la corriente de compañerismo con todos los Instructores, al dar explicaciones complementarias del funcionamiento del Curso.
- 2.- Explicar a los Instructores especialmente el funcionamiento de la Planilla de las Seis Comisiones iniciales, y hacerlo con paciencia y eficiencia.
- 3.- Reunión diaria con el equipo, Asistentes, Secretario Coordinador, Director, en los horarios que éste sugiera, para la preparación de la sesión del día, que abarca la Ficha de Trabajo, las sugerencias del Anexo I, y todo lo que se considere necesario, como la práctica por parte de los Asistentes de los ejercicios y juegos a realizar en el Curso.
- 4.- Preparar con alteralidad, el hacerse cargo los Asistentes, cuando así se resuelva en las reuniones diarias, de la realización de las diferentes partes de las sesiones de Incorporación de los días a las que el Director no asistirá.
- 5.- Leer diariamente para su informe al Director, las Fichas de Conocimiento que una vez llenadas, devuelvan los Instructores.
- 6.- Colaborar en la preparación y revisión del material, a cargo del S. Coordinador para la sesión del día: Fichas, Planillas, Resúmenes, Fotocopias, Ilustraciones, etc.
- 7.- Pacientemente, explicar y repetir las explicaciones a fin de lograr que los integrantes de la Comisión de Apuntes trabajen solidaria y alternativamente. Es decir, que cuando el 1º de los tres, oye algo que le parece anotable, comienza a hacerlo él solo; a partir de ese instante, el 2º, presta más atención, y cuando le parece oír algo anotable, comienza a hacerlo él solo; que es cuando el 3º presta más atención, y también cuando oye algo anotable, lo hace él solo, y así sucesivamente. Luego, apoyándose en las marcas que pusieron a sus textos alternativos, les será fácil componer el resumen, que proporcionarán el S. Coordinador para su inserción en el plastiformo correspondiente.
- 8.- En las reuniones diarias del equipo plantear todas las dudas, confusiones o puntos oscuros de las sesiones, para que sean dilucidados, en beneficio del conocimiento de cada uno, y por consiguiente de la marcha del Curso.
- 9.- Asistir y colaborar en todas las sesiones extras que los Instructores requieran, bien sea de prácticas de incorporación, ensayos o preparación de materiales.
- 10.- Orientar prácticamente a los Instructores en la preparación del material de Escenografía, Luminotecnia, Vestuario, muñecos, trazado de plantas escenográficas, de proyección de luces, guión movimiento escénico, etc.

- 11.- Será preocupación de los Asistentes colaborados por el S. Coordinador, mantener cuidado responsable sobre todo el material de fotocopias, láminas, ilustraciones, obras cortas, etc., que sea entregado a los Instructores con devolución, para que al final del Curso, se proceda al reintegro al Conjunto Teatral Nuevos Horizontes, de acuerdo a la Lista N° 11 que consta en el Anexo V.

- 12.- En el caso de los Asistentes es remarcable la necesidad de que manteniendo preocupación por la práctica de todas las normas acordadas, dediquen interés especial por la TERCERA PERMANENTE, (norma de las "Especiales y permanentes... etc.) de modo que CUMPLAN responsablemente todo lo que PROMETEN, aún a costa de sacrificios, que será como aprendan a sólo COMPROMETERSE con lo que CUMPLIRÁN.

REALIZACION del CURSO

Iniciación:

- 1.- Terminadas las Pruebas de Aptitud, y hecha la selección, realizar una reunión con todos los aspirantes.
- 2.- Preparar la INAUGURACION y PRIMERA SESION de TRABAJO, día sábado, en el local conseguido, con la presencia de los aspirantes elegidos, representantes de las organizaciones populares proponentes, representantes del Fondo Social de Emergencia, representantes de los Padres de Familia, Delegado del C. T. Nuevos Horizontes, etc.

Transcurso:

- a) Cuando se está en la materia MOVIMIENTO ESCENICO, lograr que cada uno de los Instructores haga o tenga muñecos, explicándoles su confección, según Explicación N. 2.
 - Igualmente cada uno debe hacer y tener una Planta Escenográfica.
 - Al terminar la materia, practicar el trazado del Movimiento Escénico con el uso de muñecos, la planta y la elaboración del Guión de Movimiento Escénico.
- b) Cuando se está en la materia ESCENOGRAFIA, continuar, ahora con base teórica, el uso de las plantas, bocetos, maquetas y la construcción práctica de DECORADOS, BASTIDORES, tarimas, etc.
- c) Cuando se está en la materia LUMINOTECNIA, hacer construcción práctica de los tachos reflectores, del tablero de luces. Práctica para hacer los planos: Proyección de luces, Ubicación de luces, Nomenclatura y Guión de luces.

Conviene que:

- Cada grupo tome una de las obras cortas, distribuidas para el efecto, como referencia para el trazado práctico de la Planta y del Guión del Movimiento Escénico.
- Así también para la confección práctica de bocetos, maquetas, decorados, bastidores, cámara, etc., de esa obra escogida.
- Igual para la confección práctica del Plano de Proyección de luces, Nomenclatura, Ubicación y Guión de Luces, hacerlos para la misma obra.
- Alentar en el INTERVALO de cada Sesión, los CINCO MINUTOS con el ESPECTACULO ARTISTICO a cargo de los Instructores y siempre a cargo de la Comisión Artística.

Finalización

Primero.- Procurar llegar al final con el espíritu de alegría solidaria, voluntad asociativa y disposición activa que durante el CURSO se haya mantenido, y que encuentre, en por lo menos dos frutos, su justificación:

Uno, puede ser la presentación en una función teatral, (se verá si sólo para padres y familiares, representantes de organizaciones populares, del F.S.E., y los Instructores, o más público), de la obra corta escogida y preparada por los Instructores, así como el Teto o Juego de la oscuridad.

Dos, puede ser el acto de Clausura, con la presencia de las mencionadas personas y público, en el que se puede presentar una Improvisación, números musicales, algún mimo, algunos juegos, alguna representación breve preparada para el caso y tomada de alguna de las improvisaciones del Curso o específicamente creada para la ocasión.

Todo intercalado con palabras de una instructora, un instructor, representantes de los padres de familia, de las organizaciones populares, del Fondo Social de Emergencia, del C. T. Nuevos Horizontes.

Además, en este Acto de Clausura cuya representación y realización estará a cargo totalmente de los INSTRUCTORES, por lo que, sobre todo en el ACTO mismo de CLAUSURA no actuará ninguno de los integrantes del equipo del C.T. Nuevos Horizontes:

- *Entrega de Certificados*, de acuerdo a modelo N° 23
- *Entrega de Agradecimiento*, a quienes cedieron el local de acuerdo a modelo N° 23.
- *Entrega de materiales y herramientas* a la organización que se haya creado por los Instructores par su coordinación y apoyo a su labor (INSTAP), de acuerdo a modelos N°s. 14, 15 y 16.
- *Entrega de los elementos de instalación* (tazas, cucharillas, cocinilla, calderas, cafetera, etc.) a una organización que lo merezca, según inventario y recibo respectivo para descargarse ante el F.S.E., según lista N° 5.

NUESTRAS NORMAS

Para el período de INICIACION

- Primera.- Lograr interesar emotivamente al S.C. y a los Asistentes, para incorporar a su voluntad el núcleo del objetivo de nuestro Proyecto ACTIVACION PARTICIPATIVA, y generar así su SOLIDARIDAD constante, entre ellos y de ellos con el Director, Asistentes y S. C., hasta constituir un VERDADERO EQUIPO.
- Segunda.- Lograr hacer cierta la afirmación N° 14, de que NO HACE MAS EL QUE MAS HACE, sino el que consigue, fraternalmente, que los DEMAS HAGAN MAS. (Pescado del chino).
- Tercera.- Disponerse a la MALA SANGRE que hay que hacerse TRATANDO de que los demás, Asistentes y S. C. hagan lo establecido, para que desde el comienzo no se acostumbren a que el Director (para NO HACERSE MALA SANGRE) lo haga él.

Para el período de REALIZACION

Mantener y ejercitar con los INSTRUCTORES las TRES NORMAS anteriores, del primer período (Preparación).

- Cuarta.- Proceder con la constante preocupación y ejemplo que motive y dinamice, como lo quiere el proyecto, nuestra ACTIVACION PARTICIPATIVA, para lo que deberemos evitar el DAR, NI NOMBRAR NI EJERCER ORDENES, DISCIPLINA, OBEDIENCIA, que han sido en los anteriores cursos y lo serán en todos los demás, tanto las funciones como las palabras, sustituidas por la sugerencia, la opinión y sobre todo, por el acuerdo solidario de todos, gracias al ejercicio permanente de nuestras MESA REDONDA, que conviene aplicarlas en toda circunstancia que se planteen problemas, dificultades o necesidades, a fin de que todos participen en las soluciones.
- Quinta.- Deslindar, desde el comienzo, con los Asistentes y Secretario (a), el nivel de las responsabilidades en el Curso, tanto las de ellos como las del Director.
- Sexta.- Mantener siempre la preocupación de un afecto fraternal con los Instructores, dejando establecido el máximo respeto por la persona humana en su integridad, que siempre buscó y busca sea una norma característica el Conjunto Teatral Nuevos Horizontes.
- Séptima.- Las representaciones que lleguen a hacerse de las obras o de la obra corta escogida por todos, lo serán con movimiento escénico trazado por los Instructores, escenografía y luminotecnia, vestuario y demás, realizado por los Instructores.
- Octava.- Se intentará también, desglosando de las sesiones de Improvisación, la puesta en escena, del Juego en la Oscuridad y El Teto, con trazado de planta, movimiento escénico, demás planos y realización, a cargo de los Instructores y Asistentes.

ESPECIALES Y PERMANENTES antes y durante el CURSO

Primera.- Sabiendo que la memoria es una función individual con directas consecuencias sociales, pues la famosa "falta de memoria", perjudica a sus semejantes, nos corresponde disponernos a prepararla.

Para ello ejercitemos nuestra VOLUNTAD, ANOTANDO en el TACOR lo que nos hemos comprometido hacer.

El TACOR es un talonario (unas cuantas hojas de papel cualquiera, tamaño chico, transportable, y abrochadas) que usado en todo momento por tener el objetivo de reparar nuestros olvidos, nos permitirá no escondernos en nuestra "falta de memoria" para ser irresponsables.

Segunda.- Antes, durante y después del CURSO, -y de acuerdo a la comprobación experimentada ya-, USAR en todo el trabajo, LAPIZ NEGRO Y GOMA DE BORRAR, sin los que no se puede hacer TEATRO.

Con LAPIZ y BORRADOR a cada rato podemos equivocarnos, pero también en cada rato podemos CORREGIRNOS, lo que marca nuestra concepción de que somos un ERROR, pero que quiere RECTIFICARSE, y que somos una DEBILIDAD, pero que quiere FORTALECERSE.

Tercera.- Demostrar, con los ejemplos a que la práctica del CURSO dará lugar, que en nuestro teatro "el primer talento artístico es la RESPONSABILIDAD", por la cual CUMPLIREMOS con todo lo que PROMETIMOS, y así llegaremos a PROMETER sólo lo que CUMPLIREMOS.

Cuarta.- Todos los integrantes del Conjunto Teatral Nuevos Horizontes, por vocación, antes, durante y después del CURSO, nos sentimos realizados mientras generamos amor por el Teatro, por el Hombre y por la Sociedad.

Por ello, en nuestra convivencia con todos, el medio, la herramienta de nuestra relación y acción, será el ejercicio intenso y permanente de la SOLIDARIDAD.

**PLANILLA DE PRUEBAS DE APTITUD PARA EL CURSO INICIAL
"NUEVOS HORIZONTES"**

Nº	NOMBRES	BARRIO	ORG. PROPONENTE	FECHA	DURAC. PRUEBA	RESPONSABLE

**PLANILLA DE ENTREGA Y RECEPCION DE
FICHAS DE CONOCIMIENTO**

Nº	NOMBRES	MOVIMIENTO ESCENICO					EXPRESION CORPORAL					TRABAJO INTERIOR					LA VOZ				
		1	2	3	4	5	1	2	3	4	5	1	2	3	4	5	1	2	3	4	5

PLANILLA DE ENTREGA Y RECEPCION DE FICHAS CONOCIMIENTO

Nº	NOMBRES	ESCENOGRAFIA				LUMINOTECNIA				RITMO		PROPORCION		VESTUARIO		MAQUILLAJE	
		1	2	3	4	1	2	3	4	1	2	1	2	1	2	1	2

**PLANILLA DE ENTREGA Y RECEPCION
DE FICHAS DE CONOCIMIENTO**

Nº	NOMBRES	MUSICA	IMPROVI		ESPONTA		TRABAJO			DIRECCION		
		SONIDO	SACION		NEIDAD		COLECTIVO			ESCENICA		
		1	1	2	1	2	1	2	3	1	2	3

**PLANILLA COMPARATIVA DE
RESULTADOS
PRUEBA RITMO - ANALISIS**

Nº	NOMBRES	TOQUES EN LA MESA						LEVANTAR FOSFOROS		DISPOSIC. DE FOSFOROS		SACAR FLORES DE UN FLORERO		PONER FLORES EN UN FLORERO		
		1ª Prueba			2ª Prueba			1ª	2ª	1ª	2ª	1ª	2ª	1ª	2ª	
		m	s	l	m	s	l	Prba.	Prba.	Prba.	Prba.	Prba.	Prba.	Prba.	Prba.	Prba.

**PLANILLA DE ELECCION DE FORMATOS
- PROPORCIONES ARMONICAS -**

Nº	NOMBRES	FIGURAS GRANDES		FIGURAS RECTANG.			FIGURAS TRIANGUL.			OBSERVAC.
		1	2	1	2	3	1	2	3	

PLANILLA DE ASISTENCIA

_____ SEMANA DEL: _____ AL: _____ DE 200_____

Nº	NOMBRES												

LUGAR Y FECHA: _____

REFERENCIAS: / Llegó tarde
 X No Asistió
 A Asistió

Secretario Coordinador

Delegado Instructor
 Comisión Asistencia

**PLANILLA ENTREGA DIVERSAS FOTOCOPIAS A
INSTRUCTORES TEATRALES**

Nº	NOMBRES	FOTOCOPIA	SESION	FECHA		

**PLANILLA ENTREGA DIVERSAS FOTOCOPIAS A
DELEGADOS GRUPOS**

Nº	FOTOCOPIAS	SESION	FECHA	GRUPOS DE TRABAJO			

PLANILLA DE ENTREGA RESUMENES

Nº	NOMBRES	MOVIMIENTO ESCENICO					EXPRESION CORPORAL					TRABAJO INTERIOR					LA VOZ				
		1	2	3	4	5	1	2	3	4	5	1	2	3	4	5	1	2	3	4	5

PLANILLA DE ENTREGA RESUMENES

Nº	NOMBRES	ESCENOGRAFIA				LUMINOTECNIA				RITMO		PROPORCION		VESTUARIO		MAQUILLAJE			
		1	2	3	4	1	2	3	4	1	2	1	2	1	2	1	2		

PLANILLA DE ENTREGA RESUMENES

Nº	NOMBRES	MUSICA	IMPROVI		ESPONTA		TRABAJO			DIRECCION		
		SONIDO	SACION		NEIDAD		COLECTIVO			ESCENICA		
		1	1	2	1	2	1	2	3	1	2	3

**PLANILLA ENTREGA DE OBRAS CORTAS
DELEGADOS GUIAS**

Nº	FOTOCOPIAS	SESION	FECHA	GRUPOS DE TRABAJO			
1	<u>Farsa del Cornudo Apaleado</u> A :						
2	<u>LA FUERZA DEL HOMBRE</u> A :						
3	<u>LA PERFECTA CASADA</u> A :						
4	<u>LA FARSA DEL QUESO</u> A :						
5	<u>EL USO DE LA PALABRA</u> A :						
6	<u>Confusión en la Prefectura</u> A :						
7	<u>LA PICANA</u> A :						
8	<u>¿UNA FOTO?</u> A :						

ORGANIZACIONES POPULARES VISITADAS

FECHA	BARRIO	ORGANIZACION	RESPONSABLE	DIRECCION

PLANILLA INSTRUCTORES CURSO

NOMBRE	DIRECCION	ORGANIZACION

PLANILLA N° 12. ENTREGA de FOTOCOPIAS por SESIONES de TRABAJO

SESION	FOTOCOPIAS	FOLDER N°	TODOS	GRUPO
Pruebas Aptitud	Formularios Prueba Aptitud	22 y 23		
	Planilla N° 1	Anex. 5 Dup.		
Primera	Planilla N° 11	Anex. 5 Dup.		
	Escenas Cortas 1ª. vuelta	20		
	Escenas Cortas 2ª. vuelta	21		
	Lectura con y sin puntuación	12		
	Definición Teatro	6		
	Propuesta C.T.NUEVOS HORIZONTES	Pqte. N° 1		
Segunda	1ª. Charla Debate Mov. Escénico	26, 27 y 28		
	1ª. Charla Debate Expresión Corporal	26, 27 y 28		
	Fichas de Conoc. 1ª. M.E. y 1ª E.C.	13		
Tercera	2ª. Charla Debate Mov. Escénico	26, 27 y 28		
	2ª. Charla Debate Expresión Corporal	26, 27 y 28		
	Fichas de Conoc. 2ª. M.E. y 2ª E.C.	13		
	Fichas Conoc. Ejercicios Descontracción 1ª. tanda.....	16		
	Más y Mejor	3		
Cuarta	3ª. Charla Debate Mov. Escénico	26, 27 y 28		
	3ª. Charla Debate Expresión Corporal	26, 27 y 28		
	Fichas de Conoc. 3ª. M.E. y 3ª E.C.	13		
	Fichas Conoc. Ejercicios Descontracción 2ª. tanda.....	16		
	Porcentajes de Aprendizaje	3		
Quinta	4ª. Charla Debate Mov. Escénico	26, 27 y 28		
	4ª. Charla Debate Expresión Corporal	26, 27 y 28		
	Fichas de Conoc. 4ª. M.E. y 4ª E.C.	13		
	Fichas Conoc. Ejercicios Descontracción 1ª. tanda.....	11		
	Libretos para Trazado de M. E.	19		
Sexta	5ª. Charla Debate Mov. Escénico	26, 27 y 28		
	5ª. Charla Debate Expr. Corporal	26, 27 y 28		

SESION	FOTOCOPIAS	FOLDER N°	TODOS	GRUPO
Séptima	Fichas de Conoc. 5ª. M.E. y 5ª E.C.	13		
	Discurso Chaplin	6		
	1ª. Charla Debate Trabajo Interior	26, 27 y 28		
	1ª. Charla Debate La Voz	26, 27 y 28		
	Ficha de Conoc. 1ª. T.I. y 1ª. La Voz	14		
	Ilustraciones La Voz	9		
Octava	Ciclo de Improvisaciones Sesión 13	3		
	2ª. Charla Debate Trabajo Interior	26, 27 y 28		
	2ª. Charla Debate La Voz	26, 27 y 28		
	Ficha de Conoc. 2ª. T.I. y 2ª. La Voz	14		
	Nuestra Ronda	11		
Novena	Ilustraciones La Voz	9		
	3ª. Charla Debate Trabajo Interior	26, 27 y 28		
	3ª. Charla Debate La Voz	26, 27 y 28		
	Ficha de Conoc. 3ª. T.I. y 3ª. La Voz	14		
Décima	Ilustraciones La Voz	9		
	4ª. Charla Debate Trabajo Interior	26, 27 y 28		
	4ª. Charla Debate La Voz	26, 27 y 28		
	Ficha de Conoc. 4ª. T.I. y 4ª. La Voz	14		
	Ilustraciones La Voz	9		
Undécima	Sueño del Pongo	11		
	5ª. Charla Debate Trabajo Interior	26, 27 y 28		
	5ª. Charla Debate La Voz	26, 27 y 28		
	Ficha de Conoc. 5ª. T.I. y 5ª. La Voz	14		
	Ejercicios Descontracción 2ª. tanda	11		
Décima Segunda	Anacleto Morones	11		
	1ª. Charla Debate Escenografía	26, 27 y 28		
	1ª. Charla Debate Luminotecnia	26, 27 y 28		
	1ª. Charla Debate La Proporción	26, 27 y 28		
	Ficha de Conoc. 1ª. Esc. y 1ª. Luminot.	15		
	Ficha Conoc. 1ª. La Proporción	17		
	El árbol generoso.....	11		
Formatos papel	16 Pers.			

SESION	FOTOCOPIAS	FOLDER N°	TODOS	GRUPO
Décima	2ª. Charla Debate Escenografía	26, 27 y 28		
Tercera	2ª. Charla Debate Luminotecnia	26, 27 y 28		
	2ª. Charla Debate La Proporción	26, 27 y 28		
	Ficha Conoc. Escenog. y Luminotec.	15		
	Ficha Conoc. 2ª. La Proporción	17		
	Ilustraciones fuentes de Luz	9		
	Ilustraciones Esceografía	9		
	Destrabalenguas	3		
	Ejercicios La Voz	4		
Decima	3ª. Charla Debate Escenografía	26, 27 y 28		
cuarta	3ª. Charla Debate Luminotecnia	26, 27 y 28		
	1ª. Charla Debate El Ritmo	26, 27 y 28		
	Ficha Conoc. 3ª. Esc. y 3ª. Lumin.	15		
	Ficha Conoc. 1ª. El Ritmo	17		
	Reglas para manejo de electricidad	3		
	Ilustraciones telón, Esc., nudos, etc.	10		
Decima	4ª. Charla Debate Escenografía	26, 27 y 28		
quinta	4ª. Charla Debate Luminotecnia	26, 27 y 28		
	2ª. Charla Debate El Ritmo	26, 27 y 28		
	Charla Ritmo Análisis	26, 27 y 28		
	Ficha Conoc. 4ª. Esc. y 4ª. Lumin.	15		
	Ficha Conoc. El Ritmo	17		
	Ficha Conoc. Ejerc. Descont. 3ª. tanda	16		
	Rueda de Prang	7		
	Figuras de Ritmo	7		
	Ritmo Análisis	3		
Decima	1ª. Charla Debate Maquillaje	26, 27 y 28		
sexta	1ª. Charla Debate Vestuario	26, 27 y 28		
	1ª. Charla Debate La Espontaneidad	26, 27 y 28		
	Ficha Conoc. 1ª. Maquillaje y 1ª. Vest.	16		
	Ficha Conoc. 1ª. La Espontaneidad	17		
	Ilustraciones maquillaje	9		
	Ilustraciones vestuario	9		
	Ejercicios Descontracción 3ª. tanda	11		

SESION	FOTOCOPIAS	FOLDER N°	TODOS	GRUPO
Décima séptima	2ª. Charla Debate maquillaje	26, 27 y 28		
	2ª. Charla Debate Vestuario	26, 27 y 28		
	2ª. Charla Debate La Espontaneidad	26, 27 y 28		
	Ficha Conoc. 2ª. Maquillaje y 2ª. Vest.	16		
	Ficha Conoc. 2ª. La Espontaneidad	17		
	Ilustraciones maquillaje y vestuario	9		
Decima octava	1ª. Charla Debate Dirección Escénica pasos 1 al 8	26, 27 y 28		
	1ª. Charla Debate Trabajo Colectivo pasos 1 al 7	26, 27 y 28		
	1ª. Charla Debate La Improvisación	26, 27 y 28		
	Charla Música y Sonido	26, 27 y 28		
	Ficha Conoc. 1ª. D.E. y 1ª. T.C.	18		
	Ficha Conoc. 1ª. La Improvisación	17		
	Ficha Conoc. Música	18		
Decima novena	2ª. Charla Debate D.E. pasos 9 al 12	26, 27 y 28		
	2ª. Charla Debate T.C. pasos 8 al 12	26, 27 y 28		
	2ª. Charla Debate La Improvisación	26, 27 y 28		
	Ficha Conoc. 2ª. D.E. y 2ª. T.C.	18		
	Ficha Conoc. 2ª. La Improvisación	17		
	Tercer Reio, Coro	3		
	Trabajo Colectivo, pasos 1 al 7	5		
Vigésima	3ª. Charla Debate D.E. pasos 13 al 17	26, 27 y 28		
	3ª. Charla Debate T.C. pasos 13 al 17	26, 27 y 28		
	Ficha Conoc. 3ª. D.E. y 3ª. T.C.	18		
Vigésima primera	Charla. Cómo organizar un grupo teatral	26, 27 y 28		
	Charla Coordinación Instructores teatrales	26, 27 y 28		
	A nuestros ejercicios	26, 27 y 28		
	Trabajo Colectivo, pasos 9 al 12	5		
Vigésima segunda	Charla. Pautas para los Instructores	26, 27 y 28		
	A nuestros juegos	26, 27 y 28		
	Dirección Escénica pasos 1 al 17	6		
	Trabajo Colectivo pasos 13 al 17	5		

Vigésima tercera	Pautas para Instructores, entrega	8		
---------------------	-----------------------------------	---	--	--

PLANILLA N° 13. FIGURAS Y PLANILLAS para SESIONES de TRABAJO

SESION	FIGURAS Y PLANILLAS
Primera	Planilla 6 comis., con números y nombres INSTRUCTORES.
Segunda	Fig. 1: Esquema pared interior abdomen
	Fig. 2: Músculo diafragma
	Modelo N° 1: Planta escenográfica Esc. 1:10
Tercera	Fig. 16: Posición 0 (cero)
	Fig. 19: Tres cuartos
	P. Rot. N° 3. Delegados guías grupos
	P. Rot. N° 4. Ejercicios respiratorios
	P. Rot. N° 5. Improvisaciones "Aquí se improvisa"
	P. Rot. N° 6. Improv.: "Escenas Flia.", "Juegos en la oscuridad", "TETO", Esquemas, Libretos
Cuarta	P. Rot. N° 7. Ejercicios Descontracción
	P. Rot. N° 8. Ejercicios de Expresión Corporal
	P. Rot. N° 9. Juegos
	P. Rot. N° 10. Charlas Debate
Quinta	P. Rot. N° 2. Nuestra Ronda
	Fig. 5: Cartílagos laringe cara anterior
	Fig. 7: Laringe
Séptima	Fig. 7b: Laringe
Octava	Fig. 8: Imagen Semiesq. cuerdas vocales. Respiración
Novena	Fig. 8b: Imagen Semiesq. cuerdas vocales
Decima	Fig. 9: Imagen Semiesq. cuerdas vocales. Fonación
Undécim	Fig. 10: Laringe en fonación
	Fig. 11: Trabajo fibras musculares
	Fig. 12: Célula nerviosa
	Fig. 17: Emisión del sonido. Boca abierta
	Fig. 18: Emisión del sonido. Boca cerrada
Decima	Modelo N° 1. Planta Esc. 1:10 y Esc. 3 cms.
segunda	Modelo N° 2. Plano Proyección luces
	Modelo N° 3. Plano Ubicación luces
	Modelo N° 4. Nomenclatura luces
	P. Rot. N° 11. Comisión Libreto
	P. Rot. N° 12. Comisión Movimiento Escénico
	P. Rot. N° 13. Comisión Escenografía

SESION	FIGURAS Y PLANILLAS
Decima tercera	Fig. 14: Escenario A Fig. 15: Escenario B
Decima cuarta	Modelo N° 5. Tablero Luminotécnico (4)
Decima quinta	Fig. N° 13. Ritmo Fig. N° 20. Rueda de Prang Fig. N° 21. Triángulo Aditivo P. Rot. N° 14. Apuntadores P. Rot. N° 15. Transpuntos P. Rot. N° 16. Directores Escénicos P. Rot. N° 17. Comisión Ensayos P. Rot. N° 18. Comisión Luminotecnia P. Rot. N° 19. Comisión Maquillaje P. Rot. N° 20. Comisión Vestuario P. Rot. N° 21. Comisión Música

PLANILLA N° 14. ELEMENTOS a PREPARAR y LLEVAR
por SESIONES de TRABAJO

SESION	M A T E R I A L	OBSERVACIONES
Pruebas Aptitud	<ul style="list-style-type: none"> - Cuadro o postal - 3 vasos con agua salada, dulce y amarga - 4 flores (rosa, jazmín, clavel y otra) - 4 telas (seda, lana, terciopelo y cotense) - Boleto avión - Fósforos - 2 postales o cuadros - Florero con lápices 	
Primera	Para c/Instructor y equipo N.H. <ul style="list-style-type: none"> - 1 Folder - 1 lápiz - 1 borrador - 1 lapicero - 2 Cuadernos TACOR 	
Segunda	<ul style="list-style-type: none"> - par de platos de cartón. Pedazo listón. - Dos focos 150 w., mejor si reflectorizados y rojos - Mtrs. de cordón eléctrico, cinta aislante. - Una cuchilla, monopolar. - Buscapolo, desarmador, alicate. - Pizarra, tiza, almohadilla. 	
Tercera	<ul style="list-style-type: none"> - Fósforos. Una cajita - Lápices (15) - Un vaso plástico. - Planilla resultados R. A. - Cordel (10 m.) - Negro humo. - Tiza blanca en polvo - Tizas de color - 2 cajitas. fósforos - vaso con lápices - Lecturas con y sin puntuación 	Ritmo Análisis

SESION	M A T E R I A L	OBSERVACIONES
Cuarta	<ul style="list-style-type: none"> - Una o dos pelotas de goma (tipo N° 5) - Un sofá viejo. - Una cama grande vieja - Muebles viejos - Cajitas de fósforos - Vaso con lápices - Lecturas con y s/ puntuación 	<p>Ritmo</p> <p>Análisis</p>
Quinta	<ul style="list-style-type: none"> - Banda de sonido - 3 toallas húmedas - 2 toallas secas - 20 vendas para los ojos - Muñecos papel - Hojas guión M.E. - 2 cajitas fósforos - Vaso con lápices. - Lecturas con y s/ puntuación 	<p>Ritmo</p> <p>Análisis</p>
Sexta	<ul style="list-style-type: none"> - 1 docena de naranjas. - Tizas - 2 cajitas de fósforos - Vaso con lápices. - Lectura con y sin puntuación 	<p>Ritmo</p> <p>Análisis</p>
Octava	<ul style="list-style-type: none"> - 3 cjs de cartón. (2 vacías y otra pesada) - Ladrillos. - Cosas viejas, baúl, trapos, ollas, ropas viejas. etc. 	
Undécima	<ul style="list-style-type: none"> - Bancos, taburetes, sillas, perchero, estante viejo, colchonetas. - Preparar formatos papel (La Proporción) 	
Decimo segunda	<ul style="list-style-type: none"> - Compás y regla grandes 	
Decimo quinta	<ul style="list-style-type: none"> - Fósforos - Silla 	

Lista de compras a realizar (precios Enero 1990)CUENTA MATERIALES.- (\$us. 82.54 x 3 meses = 247.59 x 3 Bs. = 742.77 \$us.)

2	destornilladores	Bs.	8.--
1	taladro manual	"	25.--
2	brocas	"	8.--
2	alicates	"	18.--
1	alicate punta	"	9.--
1	tijera cortalata	"	10.--
1	serrucho	"	15.--
1	martillo	"	10.--
1	tenaza	"	10.--
1	cincel	"	5.--
1	formón	"	7.--
1	pomada para soldar	"	4.--
1/4	Kg. clavos	"	5.--
	Tornillos de encarne de 3/4	"	3.--
2	cuchillas monopolares	"	5.--
1	soldador eléctrico	"	20.--
10	zoquetes metálicos	"	35.--
10	enchufes	"	15.--
50	mts. cable # 20	"	24.70
20	mts. cordel	"	8.--
80	mts. de listones de madera para bastidores 2" x 1"	"	40.--
1/4	de carpicola	"	8.--
1/2	galón de pintura negra mate, alta temperatura	"	18.--
3	brochas	"	12.--
20	hojas de papel de embalaje Kraft	"	20.--
6.000	fotocopias	"	400.--
TOTAL MATERIALES		Bs.	742.70

Lista de compras a realizar (Precios Enero 1990)CUENTA INSTALACION.- (\$us. 292.71 x 3.-- Bs. = 878.13 Bs.)

5	docenas de cuadernos de 50 hojas	Bs.	60.--
4	docenas de lápices HB	"	10.--
3	docenas de bolígrafos	"	15.--
1	caja de borradores	"	5.--
20	cartulinas para folders	"	20.--
10	plastoformos de 1 cm.	"	30.--
30	pliegos de papel sábana	"	10.--
250	hojas de papel bond oficina "	12.--	
1	engrapadora	"	10.--
1	caja de clips	"	5.--
1	tijera para escritorio	"	15.--
1	caja de tizas	"	10.--
1	cinta para máquina de escribir	"	9.--
1	celu para marcar piso	"	7.--
4	marcadores para llenar planillas	"	4.--
2	resmas de papel sábana oficina	"	17.--
4	pliegos de papel celofán	"	4.--
150	sobres tamaño carta p/envío planillas a Organiz.	"	8.--
1	caja de alfileres	"	3.--
1	cuchillo corta papel	"	2.--
1	durex	"	1.50
1	caja de chinches	"	3.--
2	calderas para servicio de té	"	35.--
2	charolas	"	10.--
25	tazas	"	30.--
24	cucharillas	"	18.--
1	cafetera	"	18.--
1	tetera	"	15.--
4	azucareros	"	16.--
1	balde	"	12.--
2	detergentes	"	10.--
2	esponjas para lavar platos "	5.--	
3	secadores de platos	"	5.--
1	escoba	"	9.--
1	palo trapeador	"	8.--
2	trapos para el piso	"	3.--

 449.--

	De la anterior.....	449.--
1	caja de percusión	" 23.50
4	platos de plástico	" 3.--
2	pelotas de plástico	" 5.--
10	esponjas p/ asientos, 3 cms. espesor (2x1.5 mts.)	" 174.--
	Madera para tablero F.S.E.	" 30.--
1	pintura latex para letrero F.S.E.	" 20.--
1	hornilla eléctrica	" 25.--
1	buscapolo	" 10.--
2	cintas aislantes	" 4.--
4	focos reflectorizados	" 68.--
1	flexómetro	" 13.--
4	barras de soldadura de estaño	" 7.--
1/2	kg. cola de carpintero	" 5.--
3	kg. de ocres	" 27.--
1/2	kg. de negro humo	" 9.--
		<hr/>
	TOTAL INSTALACION Bs.	872.50
		<hr/>

LISTA DE INSUMOS (Precios Enero de 1990)

- Azúcar	(Kg. Bs. 2.--)	Mensual	12 Kg.	Bs.	25.--
- Café	(Kg. Bs. 8.--)	"	4 Kg.	"	32.--
- Té	(Kg. Bs. 5.--)	"	2 Paq.	"	10.--
- Pan	(unidad Bs. 0.10)	"	500 Unid.	"	50.--
- Queso	(Kg. Bs. 8.--)	"	3 Kg.	"	24.--
TOTAL INSUMOS					Bs. 141.--

LISTA DE FOLDERS

Paquete N° 1.- Propuesta de Nuevos Horizontes

- 1.- Carpeta Central
- 2.- Fichas de Trabajo

Fotocopias diversas para todos:

Sesiones

	Destralenguas	13
	Ritmo Análisis	15
3.-	Porcentajes de Aprendizaje	4
	Coro Recitado	19
	Ciclo de Improvisaciones.....	7
	Más y Mejor	3
	Reglas para manejo de electricidad	14
4.-	Ejercicios de la Voz	13
5.-	Pasos para el Trabajo Colectivo	19-20-22
	Definición de Teatro	1
6.-	Pasos para la Dirección Escénica	22
	Discurso de El Gran Dictador (Chaplin)	6
	Rueda de Prang	15
7.-	Figuras de Ritmo	15
8.-	Pautas para los Instructores	23

Fotocopias Diversas para grupos de trabajo:

9.-	Ilustraciones (pág. 1 a 21 y 28 a 36)	7-13-16
10.-	Ilustraciones de Escenario, telón, bastidores nudos, etc.....	10
	Sueño del Pongo	10
	Anacleto Morones	11
11.-	Nuestra Ronda	8
	El Arbol Generoso	12
	Ejercicios Descontracción	5
12.-	Lecturas sin puntuación	Pruebas Aptitud
	Lecturas con Puntuación	" "

Fichas de Conocimiento:

13.-	Movimiento Escénico	-2-3-4-5-6
	Expresión Corporal	2-3-4-5-6
14.-	Trabajo Interior	7-8-9-10-11

La Voz 7-8-9-10-11

		Sesiones
15.-	Escenografía	12-13-14-15
	Luminotecnia	12-13-14-15
	Maquillaje	16-17
16.-	Vestuario	16-17
	Ejercicios Descontracción	3-4-16
	Proporción	12-13
	Ritmo	14-15
17.-	Espontaneidad	16-17
	Improvisación	18-19
	Música y Sonido	18
18.-	Dirección Escénica	18-19-20
	Trabajo Colectivo	18-19-20
19.-	Libretos de Obras Cortas p/trazado M.E.	5-6

Escenas Cortas para Pruebas de aptitud:

	Primera vuelta - Trágicas	Pruebas Aptit.
	Primera vuelta - Dramáticas	"
20.-	Primera vuelta - Divertidas	"
	Primera vuelta - Poéticas	"
	Segunda vuelta - Dramáticas.....	"
21.-	Segunda vuelta - Divertidas	"
	Segunda vuelta - Poéticas	"
22 y 23.-	Formularios para pruebas de aptitud (2 folders - A y B)	"
24 y 25.-	Formularios p/pruebas de aptitud realizadas	
26.-	Charlas Debate - A	
27.-	Charlas Debate - B a realizar	
28.-	Charlas Debate - C	
20 - 30 y 31.-	Charlas Debate realizadas	

Resúmenes:

32.-	Movimiento Escénico Expresión Corporal
33.-	Trabajo Interior La Voz

- 34.- Escenografía
Proporción
Luminotecnia
Ritmo
- 35.- Maquillaje
Vestuario
Espontaneidad
- 36.- La Improvisación
Música y sonido
Dirección Escénica
Trabajo Colectivo
- 37.- Cómo organizar un grupo teatral
Coordinación de los Instructores Teatrales
A nuestros ejercicios
Despedida
Pautas para los Instructores
A Nuestros Juegos
- 38.- Presentación Curso a Organizaciones – Visitas Org. Popul.
- 39.- Certificado de los Instructores Final Curso
- 40.- Papel Membretado
- 41.- Papel Bond Oficio
- 42.- Papel sábana oficio
- 43.- Papel borrador
- 44.- Pendiente de hacer
- 45.- Correspondencia Curso
- 46.- Informes F.S.E.
- 47.- Organizaciones Populares
- 48.- Cartas Credenciales Instructores
- 49.- Esquemas de Improvisación
- 50.- Elaboración Colectiva
- 51.- Material panel de Humor
- 52.- Material panel Noticias
- 53.- Comprobantes compras
- 54.- Anexo I (partes) Asistente A
- 55.- Anexo I (partes) Asistente B
- 56.- Anexo V (duplicado)

Lista de fotocopias para el CURSO INICIAL NUEVOS HORIZONTES
para preparar INSTRUCTORES TEATRALES

Auspicio del Fondo
Social de Emergencia

1.- Carpeta y Anexos:

a) Carpeta central, un juego completo	297.-	Pág.
b) Anexo I, dos juegos completos (121 x 2)	249.-	"
- Destrabalenguas. Pág. 84 (5 copias)	5.-	"
- Lecturas sin y con puntuación. Pág. 86 a 117 (31 x 3)	93.-	"
- Ritmo análisis. Pág. 118 y 119 (2 x 25)	50.-	"
- Porcentajes de aprendizaje. Pág. 73 (25 copias)	25.-	"
- Ejercicios de la Voz. Pág. 63 a 70 (8 x 4)	32.-	"
- Coro Recitado. Pág. 85 (26 copias)	26.-	"
- Plan de trabajo colectivo. Pág. 79 a 83 (5 x 5)	25.-	"
- Una técnica de la dramaturgia. Pág. 74 a 78 (5 x 6)	30.-	"
- Fichas de Conocimiento. Pág. 44 a 70 (27 x 1 juego)	27.-	"
- Pasos para la Dirección Escénica (6 x 5)	30.-	"
c) Anexo II, dos juegos completos (39 x 2)	78.-	"
- Rueda de Prang. Pág. 22 a 27 (6 x 25)	150.-	"
- Figuras de ritmo. Pág. 19B (26 copias)	26.-	"
- Ilustraciones. Pág. 1 a 21 y 28 a 36 (30 x 4)	120.-	"
d) Anexo III, dos juegos completos (120 x 2)	240.-	"
- Pautas para los Instructores. Pág. 110 a 113 (4 x 25)	100.-	"
e) Anexo IV. Pág. 1 a 37 (37 x 25)	925.-	"

2.- Fichas de Conocimiento:

- Formato A, s/detalle adjunto N° 2	1.175.-	"
- Formato B, " " "	100.-	"
- Formato C " " "	200.-	"

3.- Planillas:

N° 1 - Planilla Pruebas de aptitud, de los candidatos	3.-
- Lista de Planillas rotativas	2.-
N° 2 - Planilla para entrega y recepción de fichas de Conocimiento	2.-
- Lista detalle de Fichas de Conocimiento	2.-
N° 5 - Planilla semanal de asistencia, a organizaciones	2.-
	4.014.-

	De la página 1	4.014.-
4.- <u>Libretos:</u>		
- Ocho obras cortas para práctica de Movimiento Escénico s/detalle adjunto		180.-
- Libreto de la obra de elaboración colectiva (30 x 20)		150.-
- Libreto de "El TETO" (10 x 12)		120.-
- Libreto de "Juego en la obscuridad" (10 x 10)		100.-
5.- <u>Veintiuna escenas</u> cortas p/pruebas de aptitud según detalle adjunto, lista # 1		210.-
6.- <u>Varios:</u>		
- Fichas de trabajo (24 x 3)		72.-
- Formularios para pruebas de aptitud (7 x 60)		420.-
- Presentaciones Curso (20 x 25 juegos)		500.-
- Presentación del Curso a organizaciones (2 x 60)		120.-
- Ilustraciones de escenario, Telón, bastidores, etc.		143.-
- Cuadro sinóptico de las materias y sesiones del Curso (3 x 2)		6.-
- Credenciales del F.S.E.		4.-
- Presupuesto F.S.E., anterior y nuevo (2 x 2)		2.-
- Rendición de cuentas, Informe de actividades y Planilla de saldo continuo		16.-
- Sueño del Pongo (7 x 5)		35.-
- Más y Mejor (25 copias)		25.-
- Reglas para manejo de electricidad Anexo III, Pág. 70 (5 copias)		5.-
- Libretos de la obra de elaboración colectiva (6 x 30)		180.-
- Pasos para preparación Curso (7 x 2)		14.-
- Declaración de los candidatos para el curso (3 copias)		3.-
- Planilla N° 3 para análisis de resultados pruebas de ritmo (2x2)		4.-
- Lista de materiales, Insumos y elementos de instalación a comprar (3 x 2)		6.-
- Lista de materiales, Insumos y elementos de instalación comprados (2 x 2)		4.-
- CREDENCIAL, de N.H. (5 copias)		5.-
- Agradecimiento de CERECO (2 copias)		2.-
- Constancia de los INSTRUCTORES (4 x 2)		8.-
- Lista de materiales donados a CERECO		2.-
- Lista de files necesarios		2.-
- Formato p. fabricación de letreros FSE		4.-
- Planilla N° 4, salarios		2.-
- Marcos y tapas para Tablero luces (3 x 2)		6.-

- Planilla N° 5, de Asistencia (modelo)

2.-

- Carta adjunta a Planilla de asistencia, a organizaciones	2.-	
- Planilla N° 6, de Estado cuenta		2.-
- Planilla N° 7, entrega fotocopias a todos		2.-
- Planilla N° 8, entrega fotocopias a grupos		2.-
- Planilla N° 9, entrega Resúmenes		2.-
- Planilla N° 10, obras cortas, trazado movimiento escénico		2.-
- Modelo de cuaderno de asistencia		2.-
- Certificados de Instructores		25.-
- Definición de Teatro		9.-
- Explicación N° 1 Porcelana fría		2.-
- Explicación N° 2 Elaboración de muñecos		2.-
- Cartas N° 1 y N° 2 de El Demonio		2.-
- Lista de Materiales		2.-
- Lista de Instalación		2.-
- Lista de Insumos		2.-
- Constancia de Materiales y Herramientas INSTAP		2.-
- Constancia de fotocopias entregadas a INSTAP		2.-
- Lista de Material Tablero de luces		2.-
- Nuestra Ronda	2.-	
- Planilla de Instructores		2.-
- Lista de Materiales de Retorno		2.-
- Planilla de las Organizaciones Populares		2.-
- Carta de Solicitud Local		2.-
- Lista de Folders		2.-
- Modelo de Certificado para Instructores		2.-
	Total Fotocopias	<hr/> 6.446.- <hr/>

LISTA N° 7 DE LIBRETOS PARA TRAZADO DE MOVIMIENTO ESCENICO

1.- Del Decamerón	- Farsa del cornudo apaleado (2 juegos)	32.-
2.- Oscar Liera	- La fuerza del Hombre (2 juegos)	18.-
3.- Emilio Carvallido	- La Perfecta Casada (2 juegos)	12.-
4.- Aurelio Ferreti -	La Farsa del Queso (2 juegos)	46.-
5.- Julio Ramón Ribeyro	- El Uso de la Palabra (2 juegos)	20.-
6.- Julio Ramón Ribeyro	- Confusión en la Prefectura (2 juegos)	18.-
7.- Enrique Wernicke	- La Picana (2 juegos)	16.-
8.- Eduardo Rovner	- ¿Una Foto? (2 juegos)	24.-
		<hr/>
		186.-

ESCENAS CORTAS para PRUEBAS de APTITUDPrimera Vuelta

a) Divertidas:			
1.- Molière	- Las trapacerías de Scapin	Pág. 1006 a 1009	
	4 hombres 5 juegos Fts.		10
b) Dramáticas:			
2.- Florencio Sanchez	- M' hijo el dotor	Pág. 73 a 74	
	1 hombre 2 mujeres	4 juegos Fts.	8
3.- Florencio Sanchez	- M' hijo el dotor	Pág. 75 a 78	
	2 hombres	4 juegos Fts.	8
c) Tragedia:			
4.- Tragedia del fin de Ata Wallpa		Pág. 166 a 169	
	4 hombres 1 mujer	6 juegos Fts.	12
5.- Eurípides	- Las Troyanas	Pág. 87 a 90	
	2 hombres 2 mujeres	7 juegos Fts.	20
d) Poéticas:			
6.- Gonzales Pacheco	- Hermano Lobo	Pág. 162 a 164	
	1 hombre 1 mujer	3 juegos Fts.	6
7.- Gonzales Pacheco	- Hermano Lobo	Pág. 158 a 161	
	2 hombres	3 juegos Fts.	6
8.- Gonzales Pacheco	- Hermano Lobo	Pág. 165 a 167	
	1 hombre 1 mujer	3 juegos Fts.	6
			76

Segunda Vuelta

a) Divertidas:			
1.- Román Chalbaud	- Sagrado y Obsceno	Pág. 35 a 38	
	2 hombres 3 mujeres	6 juegos Fts.	12
b) Dramáticas:			
2.- Enrik Ibsen	- Casa de Muñecas	Pág. 71 a 73	
	1 hombre 1 mujer	3 juegos Fts.	6
3.- García Lorca	- La Casa de Bernarda Alba	Pág. 86 a 90	
	6 mujeres	7 juegos Fts.	21
c) Tragedia:			
4.- Florencio Sanchez	- Barranca Abajo	Pág. 212 a 214	
	2 hombres	3 juegos Fts.	6
5.- Esquilo	- Los siete sobre Tebas	Pág. 128 a 129	

	1 hombre 5 mujeres	5 juegos Fts.	5
6.-	Esquilo - Los siete sobre Tebas 2 mujeres	Pág. 133 a 135 3 juegos Fts.	6
d) Poéticas:			
7.-	William Saroyan - La Hermosa Gente 3 hombres 4 juegos Fts.	Pág. 190 a 192 8	
8.-	William Saroyan - La Hermosa Gente 2 hombres	Pág. 214 a 217 3 juegos Fts.	12
9.-	Tennessee Williams - El Zoo de cristal 2 mujeres 3 juegos Fts.	Pág. 156 a 157 6	
10.-	Tennessee Williams - El Zoo de cristal 2 mujeres 3 juegos Fts.	Pág. 157 a 159 6	

LISTA FORMATOS FICHAS DE CONOCIMIENTO

Nº 9

Formato A:	Movimiento Escénico	125
	Trabajo Interior	125
	Escenografía	100
	Luminotecnia	100
	Maquillaje	50
	Vestuario	50
	Música y Sonido	25
	La Proporción	50
	El Ritmo	50
	La Espontaneidad	50
	La Improvisación	50
	Dirección Escénica	75
	Trabajo Colectivo	75
	Expresión Corporal	125
	La Voz	125
Formato B:	Ejercicios Descontracción.	
	Expresión Corporal	100
	TOTAL	<hr/> 1.275

Nº 1.-	Seis Comisiones Iniciales	Cuadro de referencia
Nº 2.-	Nuestra Ronda	Desde 5ª Sesión
Nº 3.-	Delegados Guías Grupos	Desde 3ª Sesión
Nº 4.-	Ejercicios Respiratorios	Desde 3º Sesión
Nº 5.-	Improvisaciones "Aquí se Improvisa"	Desde 3ª Sesión
Nº 6.-	Improvisaciones: "Escenas de Familia", "Juegos en la Oscuridad", "Teto - Inventos", "Las que más nos gustaron". Esquemas. Libretos	Desde 3ª Sesión
Nº 7.-	Ejercicios Descontracción	Desde 4ª Sesión
Nº 8.-	Ejercicios Expresión Corporal	Desde 4ª Sesión
Nº 9.-	Juegos	Desde 4ª Sesión
Nº 10.-	Charlas Debate	Desde 4ª Sesión
Nº 11.-	Comisión Libreto	Desde 12ª Sesión
Nº 12.-	Comisión Movimiento Escénico	Desde 12ª Sesión
Nº 13.-	Comisión Escenografía	Desde 12ª Sesión
Nº 14.-	Apuntadores Desde 15ª Sesión	
Nº 15.-	Traspuntes Desde 15º Sesión	
Nº 16.-	Directores Escénicos	Desde 15º Sesión
Nº 17.-	Comisión Ensayos	Desde 15º Sesión
Nº 18.-	Comisión Luminotecnia	Desde 15º Sesión
Nº 19.-	Comisión Maquillaje	Desde 15º Sesión
Nº 20.-	Comisión Vestuario	Desde 15º Sesión
Nº 21.-	Comisión Música	Desde 15º Sesión

PLANILLA INTERNASAnexo V

		Pág.
Nº 1.-	Candidatos presentados pruebas de aptitud	13
Nº 2.-	(A-B-C) Entrega y Recepción Fichas Conocimiento	14-15-16
Nº 3.-	Comparativa resultados pruebas Ritmo-Análisis	17
Nº 4.-	Resultado prueba de proporciones armónicas	18
Nº 5.-	Asistencia Instructores al Curso	19
Nº 6.-	Entrega fotocopias a todos los Instructores	20
Nº 7.-	Entrega fotocopias a Delegados Grupos de Trabajo	21
Nº 8.-	(A-B-C) Entrega de resúmenes	22-23-24
Nº 9.-	Entrega Obras Cortas	25
Nº 10.-	Organizaciones visitadas para promoción	26

Nº 11.-	Instructores, resultante de las pruebas de aptitud	27
Nº 12.-	Entrega fotocopias para Sesiones Trabajo	28
Nº 13.-	Entrega figuras y planillas para Sesiones Trabajo	33
Nº 14.-	Elementos a preparar y llevar para Sesiones Trabajo	34

Anexo VI

Nº 12.-	Planilla de salarios	3
Nº 13.-	Estado de Cuentas F.S.E.	2

LISTAS.-

Nº 1.-	Materiales	37
Nº 2.-	Instalación	38
Nº 3.-	Insumos	40
Nº 4.-	Folders Organización Interna	41
Nº 5.-	Materiales Donados	44
Nº 6.-	Fotocopias a hacer para el Curso	45
Nº 7.-	Obras Cortas para trazar M.E.	48
Nº 8.-	Escenas cortas para pruebas de aptitud	49
Nº 9.-	Formato Fichas de Conocimiento	50
Nº 10.-	Planillas (Rotativas, Internas, Listas, Modelos)	51
Nº 11.-	Material de retorno	54
Nº 12.-	Ejercicios de Descontracción	55
Nº 13.-	Materiales para tablero luces	58
Nº 14.-	Fotocopias diversas para entrega a todos	59
Nº 15.-	Fotocopias diversas para entrega a grupos	60
Nº 16.-	Ilustraciones y Material preparar para llevar.	61

MODELOS

Nº 1.-	Cuaderno 1 de Asistencia (cuaderno)	62
Nº 2.-	Cuaderno 2 de planillas (cuaderno)	
Nº 3.-	Carta solicitando préstamo de local	63
Nº 4.-	Circular Presentación Curso a Organizaciones	65
Nº 5.-	Pruebas de Aptitud	67
Nº 6.-	Declaración Aspirantes Curso	76
Nº 7.-	Carta Adjunta Planilla Asistencia quincenal	77
Nº 8.-	Carta 1ª. Demonio	78
Nº 9.-	Carta 2ª. Demonio	78

Nº 10.- Letrero F.S.E.	79
Nº 11.- Inventario Existencias Depósito	83
Nº 12.- Inventario Existencias local	84
Nº 13.- Agradecimiento préstamo de local	85
Nº 14.- Constancia general INSTAP	86
Nº 15.- Constancia herramientas y material INSTAP	87
Nº 16.- Constancia fotocopias	88
Nº 17.- Formato Estuche Tablero Luces	89
Nº 18.- Formato marco estuche	90
Nº 19.- Programa Acto de Clausura	91
Nº 20.- Programa Acto de Clausura disposición escenario	92
Nº 21.- Hoja guión movimiento escénico	93
Nº 22.- Hoja guión luces	94
Nº 23.- Certificado para Instructores	95
Nº 24.- Recibo para descargo compras	96

EXPLICACIONES

Nº 1.- Porcelana fría	97
Nº 2.- Muñecos para Movimiento escénico	98 - 99
Nº 3.- Nuestra Ronda	100

- Carpeta Central
- Pruebas de aptitud realizadas
- Planilla de pruebas de aptitud llenadas
- Escenas cortas para pruebas de aptitud
- 8 libretos de obras cortas para trazado de M. E.
- Lecturas con y sin puntuación
- Pruebas de ritmo análisis y resultados
- Folders de correspondencia
- Ilustraciones ampliadas (12 láminas)
- Modelo de planta escenográfica
- Modelo de plano de Proyección de Luces
- Modelo de Plano de Ubicación de Luces
- Figuras de Ritmo (ampliadas)
- Modelo de Nomenclatura de Luces
- Planos del Tablero de Luminotecnia
- Anexo I
- Anexo II
- Anexo III - 3 juegos
- Anexo IV
- Anexo V
- Anexo VI
- Anexo VII
- Folders con saldos.

DESCONTRACCION 0:

Ejerc. 1º.- Tenderse en el suelo y cerrar los ojos. Preferible que se siga la disposición de una ronda quieta, con los pies hacia el centro. Situación de tranquilidad y serenidad. Descontraer los músculos empezando por los de los pies, sueltos. Siguen las pantorrillas, las piernas, el abdomen, el estómago, los músculos laterales del torso, apoyada la columna vertebral en el piso. Ahora las manos, antebrazos, brazos, hombros. Ahora los músculos del cuello y por fin la cabeza, suelta. Los asistentes comprueban, moviendo los pies de un lado a otro, sin resistencia. Levantando y dejando caer una pierna. Estómago sin resistencia. Lo mismo brazos que caen... cabeza de un lado a otro, sin resistencia.

TENSION - DISTENSION:

Ejerc. 2º.- Tendidos en el suelo, como si algo por el lado de los pies los amenazara, se tensionan contrayendo los músculos, sobretodo los abdominales, al doblar las piernas y recoger los talones bajo las nalgas. Luego, para alejar la amenaza, los descontraen todo lo posible, lanzando los talones, como piedras, a lo largo del suelo.

PRIMERA TANDA:

Ejerc. 3º.- Tendidos en el suelo. Levantar la pierna derecha, bajarla. Luego la izquierda. Tratar de que el abdomen quede descontraído durante el esfuerzo del músculo aductor de la pierna, y de la región lumbar. Tres veces.

Ejerc. 4º.- Levantar la pierna derecha y trazar con ella un círculo, cuidando no se descontraiga el abdomen.
Tres veces a la derecha y tres veces a la izquierda.

Ejerc. 5º.- Levantar la pierna izquierda y trazar con ella un círculo, cuidando no se descontraiga el abdomen.
Tres veces a la derecha y tres veces a la izquierda.

Ejerc. 6º.- Levantar la pierna derecha, y teniéndola levantada, trazar con el pie círculos, hacia la derecha y hacia la izquierda, procurando estar en el resto descontraído.
Tres veces a la derecha y tres veces a la izquierda.

Ejerc. 7º.- Levantar la pierna izquierda, teniéndola levantada, trazar con el pie círculos hacia la derecha y hacia la izquierda.
Tres veces a la derecha y tres veces a la izquierda.

SEGUNDA TANDA:

- Ejerc. 8º.- De pie. Utilizar los músculos del cuello para levantar la cabeza, aflojar la tensión y dejarla caer (con cuidado) por su peso, hacia adelante. Tres veces.
- Ejerc. 9º.- Igual, pero hacia atrás. Tres veces.
- Ejerc. 10º.- Levantar la cabeza y trazar con ella un círculo, lo más amplio posible. Tres veces hacia la derecha. Tres veces hacia la izquierda.
- Ejerc. 11º.- Trazar un círculo, lo más amplio posible con el hombro hacia adelante, procurando que la parte superior del pecho, el otro hombro y el cuello, queden descontraídos, sin participar en el movimiento, quedando el brazo colgado. Tres veces.
- Ejerc. 14º.- Igual, pero con el hombro izquierdo, hacia atrás.
- Ejerc. 15º.- Tender los brazos abiertos, extendidos al máximo.
De pronto "cortar" la tensión del brazo hacia el codo, para que los antebrazos y las manos queden como péndulos, obedeciendo a su propio peso. Como en la "Marioneta". El abdomen y el cuello deben permanecer sueltos. Tres veces.
- Ejerc. 16º.- Manteniendo esa posición, tratar de trazar círculos con el antebrazo, tres veces hacia adelante derecha y luego tres veces hacia atrás izquierd.
- Ejerc. 17º.- Extender los brazos, igual, al máximo, y trazar tres círculos con el brazo hacia adelante y luego hacia atrás.
- Ejerc. 18º.- Mantener la posición de los brazos extendidos, y solo con la mano, trazar tres círculos hacia adelante y tres hacia atrás. En todos los caos controlar que ni el cuello ni abdomen, experimenten tensión.
- Ejerc. 19º.- Estirar la pierna derecha, levantándola del suelo con esfuerzo, desde el muslo hasta los dedos del pie, y naturalmente, usando el aductor y abdominales, "cortar" bruscamente a partir de la rodilla, con movimiento de péndulo. Trazar círculos con la pantorrilla. Tres veces hacia la derecha, tres veces hacia la izquierda.
- Ejerc. 20º.- Igual con la pierna izquierda.
- Ejerc. 21º.- Estirar la pierna derecha, como el anterior y trazar círculos, a la derecha e izquierda. Tres veces hacia la derecha y tres veces hacia la izquierda. Sin otras tensiones.
- Ejerc. 22º.- Igual con la pierna izquierda.
- Ejerc. 23º.- Estirar la pierna derecha. Con el pie trazar círculos, a derecha e izquierda, tres veces cada uno.

Ejerc. 24^o.- Igual con la pierna y pie izquierdos. Tres veces de cada lado. Igual que ejerc. 7^o.

TERCERA TANDA:

Acostados, boca abajo, la cabeza apoyada en los brazos cruzados. Poner tensas las nalgas, como ante la primera inyección. Comprobación. Aflojar. Tensar. Aflojar. Tres veces.

Ejercitarse a igual control sobre resto músculos.

Ejerc. 25º.- Con las caderas tratar de hacer un movimiento circular, paralelo al cuerpo, intentando que permanezca la parte superior del cuerpo y los muslos, ajeno al movimiento.

Ejerc. 26º.- Sin mover el resto del cuerpo, mover solamente el cuello y la cabeza para adelante en nivel horizontal.

Ejerc. 27º.- Sin mover el resto del cuerpo, el participante mueve el cuello y la cabeza para atrás, lo más que pueda. Puede ayudarle un compañero con un dedo, al que debe seguirlo. Origen del juego-ejercicio El Dedo.

Ejerc. 28º.- El participante mueve el cuello hacia la izquierda, "poniendo" la cabeza sobre el hombro izquierdo, como si fuera el sombrero. Luego, igual para la derecha.

Ejerc. 29º.- Sentados en el piso, piernas y brazos en ángulo recto con respecto del cuerpo, lo "dividen" verticalmente en dos partes, cada uno con un brazo, una pierna, un hombro, mitad de la cabeza, de la pelvis y del tórax... Así, caminar sobre las nalgas, con la parte derecha, después la parte izquierda, y separando al máximo las dos partes... Repetir todo pero esta vez haica atrás.

Ejerc. 30º.- Acostados sobre el piso, brazos y piernas estirados en línea recta, tratar de avanzar hacia adelante, exactamente como en el ejercicio anterior, separando la parte derecha de la izquierda y luego hacia atrás, también separando la parte derecha de la izquierda.

LISTA DE MATERIALES PARA FABRICACION
DEL TABLERO DE LUMINOTECNIA

N° 13

- 8 Reóstatos	Bs. 120.-	
- 8 llaves monopolares de tres contactos	"	42.-
- 16 llaves monopolares de dos contactos	"	56.-
- 1 cuchilla bipolar	"	15.-
- 1 zoquete rosca mignon	"	3.-
- 1 foco pequeño rosca mignon	"	2.50
- 2 fusibles	"	1.-
- 24 tomas	"	36.-
- 1 toma grande	"	4.-
- 10 metros cable negro	"	3.50
- 10 metros cable rojo	"	3.50
- 1 rollo de cinta aislante	"	1.50
- 50 pernos pequeños	"	4.-
- 2 hojas de venesta 40 X 25 cms.	"	3.-
- 2 hojas de venesta de 42 x 27 cms.	"	3.-
- 1 marco de madera de 3/4 "	"	15.-
- 8 bisagras pequeñas	"	3.-
- 2 bisagras medianas	"	1.-
- 1 agarrador metálico	"	1.50
- 1 aldaba pequeña	"	1.50
	Bs.	320.-

Cochabamba, Enero de 1990.

LISTA N° 14. FOTOCOPIAS DIVERSAS PARA TODOS

- Definición de teatro	Sesión	1°
- Más y Mejor	"	3 ^a
- Porcentajes de aprendizaje	"	4 ^a
- Ejercicios de desconstrucción 1° tanda	"	5 ^a
- Ejercicios de desconstrucción 2° tanda	"	11 ^a
- Ejercicios de desconstrucción 3° tanda	"	16 ^a
- Discurso de Chaplin	"	6 ^a
- Coro recitado	"	19 ^a
- Destralenguas	"	13 ^a
- Ejercicios de la voz	"	13 ^a
- Reglas para el manejo de electricidad	"	14 ^a
- Ritmo Análisis	"	15 ^a
- Rueda de Prang	"	15 ^a
- Figuras de Ritmo	"	15 ^a
- Pasos para el Trabajo Colectivo	"	19 ^a , 20 ^a y 22 ^a
- Pasos para la Dirección Escénica	"	22 ^a
- Pautas para los Instructores	"	23 ^a

LISTA N° 15 FOTOCOPIAS DIVERSAS
PARA GRUPOS DE TRABAJO

- Ilustraciones de La Voz	Sesión 7 ^a , 8 ^a , 9 ^a .	
		10 ^a y 11 ^a .
- Ilustraciones de fuentes de luz	"	13 ^a .
- Ilustraciones de Escenografía	"	13 ^a .
- Ilustraciones de telón, escenario	"	14 ^a .
- Ilustraciones de maquillaje	"	16 ^a y 17 ^a .
- Ilustraciones de vestuario	"	16 ^a Y 17 ^a .
- Esquema libreto para Juego en la Oscuridad	"	4 ^a .
- Ciclo de Improvisaciones	"	9 ^a .
- Sueño de Pongo	"	10 ^a .
- Anacleto Morones	"	11 ^a .
- El árbol generoso	"	12 ^a .
- Nuestra Ronda	"	8 ^a .

LISTA N° 16 DE ILUSTRACIONES Y MATERIAL PARA LLEVAR

- Un cuaderno de panillas Rotativas (N° 2)		
- 21 Planillas Rotativas grandes (en papel sábana)		
- Planilla en cartulina para seis comisiones iniciales		
- Modelo 1 Planta Escenográfica a escala 1:10	Sesión	2 - 12
- Modelo 2 Plano de Proyección de Luces	"	12
- Modelo 3 Plano de Ubicación de luces	"	12
- Modelo 4 Nomenclatura de luces	"	12
- Modelo 5 Tablero de Luminotecnia (4)	"	14
- Ilustraciones ampliadas:		
Fig. 1.- Esquema de la pared anterior del abdomen	"	2
" 2.- Músculo Diafragma	"	2
" 5.- Cartílagos de la laringe vistos por su cara anter.	"	7-8-9-10 y 11
" 7.- Laringe	"	"
" 7B.- Laringe	"	"
" 8.- Imagen semiesquemática cuerdas vocales. Respiración	"	"
" 8B.- Idem.	"	"
" 9.- Imagen semiesquemática cuerdas vocales Fonación	"	"
" 10.- Laringe en fonación	"	"
" 11.- Trabajo de las fibras musculares de las cuerdas vocales durante la fonación	"	"
" 12.- Célula Nerviosa	"	"
" 13.- Ritmo	"	15
" 14.- Escenario A	"	13-14
" 15.- Escenario B	"	13-14
" 16.- Posición 0 (cero)	"	3
" 17.- Emisión del sonido boca abierta	"	7-8-9-10 y 11
" 18.- Emisión del sonido boca cerrada	"	"
" 19.- Posición Tres Cuartos	"	3
" 20.- Rueda de Prang	"	15
" 21.- Triángulo Aditivo	"	15

Sesión Trabajo 1°

Sesión Curso 1°

Día sábado de Agosto

Hora iniciación.....

INSTRUCTORES		Hora de llegada c/uno
<p>Al lado de la columna 2ª, poner una diagonal al Instructor que no estuvo en la hora fijada y si pasado un tiempo prudencial, no llegó cruzarla con otra diagonal. Al que llegó puntual ponerle A).</p>	<p>/ \ X A</p>	

PRESENTACION DEL CURSO "NUEVOS HORIZONTES a las ORGANIZACIONES POPULARES

El Conjunto Teatral NUEVOS HORIZONTES, fundado en 1946, y que desarrolló durante muchos años labor teatral de representaciones escénicas por todo el país, especialmente por regiones mineras, petroleras y ciudades del interior, también cumplió la función de difundir publicaciones propias como un Boletín Informativo impreso, cincuenta números; libros de técnica teatral; y la revista Teatro, trece números, que fueron conocidos no solo en Bolivia sino también en el exterior.

En base a la experiencia recogida por varios de sus miembros, que continuaron labores teatrales en distintos países, y al deseo de darle un impulso nacional al hecho teatral, se ha elaborado un CURSO NUEVOS HORIZONTES para preparar INSTRUCTORES TEATRALES, provenientes de organizaciones populares.

Gracias al apoyo logrado, principalmente del anterior presidente del Fondo Social de Emergencia, Licenciado Fernando Romero Moreno, que mantiene el actual presidente, Mario Mercado. Por dicho contrato el Fondo está financiando la realización de ocho cursos en distintos lugares del país, como una muestra de esa Institución dependiente de la Presidencia de la República, de atender no sólo a las necesidades materiales urgentes del ser humano, sino a la dimensión de las necesidades espirituales como las actividades artísticas y culturales.

A la fecha se han cumplido ya dos etapas, con la realización de los cursos en las ciudades de Cochabamba, Tarija, Oruro y Trinidad. Actualmente, estamos en la iniciación de la Tercera Etapa del Curso en las ciudades de La Paz, Sucre, Santa Cruz y Potosí, para lo que necesitamos la participación de veinte aspirantes a Instructores Teatrales por ciudad, provenientes de las organizaciones populares de los lugares donde se desarrollan trabajos actuales del F.S.E., destinados, como se sabe, a solucionar problemas de las colectividades tanto en salud y educación, como en infraestructura, a tiempo que se genera trabajo para las poblaciones necesitadas.

Este Curso demanda el trabajo de un equipo del Conjunto Teatral Nuevos Horizontes, compuesto de cuatro por ciudad, que durante tres meses de trabajo intensivo, capacitará a los veinte mencionados aspirantes, en los aspectos técnicos y artísticos suficientes como para que al mes de terminar el Curso, cada uno de los veinte Instructores Teatrales, organizará cada uno en sus bases un grupo teatral, que a los cuatro meses, pondrán en escena cada grupo, un obra de elaboración colectiva, destinada a entretener, satisfacer la natural necesidad estética y a tratar un problema concreto de la comunidad, que lleve a los espectadores y participantes a una reflexión positiva.

Esta labor de los veinte grupos teatrales a formarse, incidirá directamente en el ánimo de la colectividad hacia una activación participativa, tanto en lo que respecta a los proyectos en desarrollo del Fondo Social de Emergencia, como en aquello que forma parte de la vida económica, social y cultural de la población alcanzada por la acción de los mencionados grupos teatrales.

El Curso intensivo será precedido de una semana de trabajo de selección de candidatos que nos presenten las organizaciones populares requeridas, que podrá cada una proponernos cuatro personas, dos hombres y dos mujeres, para que de entre

ellos se elija a uno por lugar, pues al término del Curso será en la población donde actúan esas organizaciones, que se organice el grupo teatral. Las edades límite son 17 y 25 años.

El Conjunto Teatral Nuevos Horizontes, que cuidadosamente ha elaborado el Curso y proyecto respectivo de ejecución, está consciente de la importancia y responsabilidad que le incumbe en el buen éxito del mismo, por lo que invocamos fraternalmente la colaboración de las organizaciones populares accediendo a nuestra solicitud formulada.

En el entendido nuestro y de ustedes, de que es una aspiración común favorecer el desarrollo de la acción capacitadora, difusora y propulsora del quehacer teatral, función artística y cultural que ayudará a los seres humanos en la búsqueda de su destino, solicitamos la cooperación de esa organización popular.

El Curso se realizará en cinco sesiones diarias por semana, de lunes a viernes desde las 8:30 en el local que oportunamente se indicará. Dos sesiones por semana tendrán una duración de tres horas y tres de dos horas, aproximadamente.

Quincenalmente, cada organización cuyo candidato propuesto para el Curso haya sido aceptado, recibirá una planilla de asistencia, que les informe de la responsabilidad del aspirante a Instructor que propusieron.

Por el Conjunto Teatral Nuevos Horizontes,

Director Local:

Asistentes:

CURSO NUEVOS HORIZONTES para preparar
INSTRUCTORES TEATRALES - FONDO SOCIAL
de EMERGENCIA

ENTREVISTAS para
PRUEBAS DE APTITUD

Fecha Propuesto por
Lugar Barrio
Trabajo del Fondo Social de Emergencia
.....

1ª. EXPRESION ORAL

Persona Nombre y apellido.....
 Edad.....
 Estado civil.....

Familia ¿Hijos?.....
 ¿Cómo se lleva con ellos?
 ¿Con su esposa?.....
 Madre.....
 Padre.....
 ¿cómo se cón ellos?.....
 ¿Con cuál se lleva mejor?.....

Sociedad Estudios realizados.....
 ¿Estudia?.....
 Horarios de clases.....
 Propósito.....
 Ambiente compañeros
 ¿Trabaja?.....
 ¿Dónde?.....Horarios.....
 ¿Ambiente compañeros?.....
 ¿Asociado a su gremio?.....

	¿Le gusta el teatro?.....	
	¿Qué le gustaría más?: ¿Actuar?	
Vocación	¿Dirigir?.....¿Escribir?	
Teatral	¿Escenografía..... ¿Luminotecnia?	
	¿Enseñar?.....	
	Lectura en voz alta textos teatrales (escenas cortas).	
	Primera vista.....	
	Segunda, con énfasis
	Total puntaje EXPRESION ORAL	-----

2ª. EXPRESION FISICA

	Apariencia.....	
	Estatura.....	
	Respiración.....	
	Caminar.....	
Soltura	Sentarse.....	
	Levantarse.....	
	Movimiento manos: Tomar cosas (lápiz, papel, flor, pesos, etc.).....	
	Levante mano derecha
	Reflejos sensorios:	
	Vista: Cuadro o postal, ¿color?	
	¿forma? ¿número?.....	
	Oído: 10", ¿Cuántos sonidos?	
	Gusto: Prueba agua: ¿Amarga?	
	¿salada? ¿dulce?	
	Olor: (Ojos cerrados) ¿qué flor es?.....¿rosa?.....	
	¿jazmín?..... ¿clavel?.....	
	Tacto: (Ojos cerrados) ¿qué tela es?.....¿seda?.....	
	¿lana?.....¿terciopelo?.....¿cotense?.....	
	Total puntaje EXPRESION FISICA	-----

3ª. AGILIDAD MENTAL

Este boleto de avión, ¿qué puedes imaginar?
.....
¿Cuanto es 2 y 2?

¿Cuánto es 0,10 centavos por 0,10 centavos?

¿Qué pesa más: un Kilo de lana o un kilo de plomo?

.....
¿Qué parentesco hay entre yo y la sobrina de mi mujer?.....
.....

Total puntaje EXPRESION MENTAL -----

4ª. SENSIBILIDAD

- ¿Tienes amigos?.....
- ¿Varones?.....
- ¿Mujeres?.....
- ¿Club?
- ¿Qué piensas de:
 - La amistad?.....
 - La sociedad?.....
 - El Mundo?.....
 - El arte?.....
 - El sexo?.....
 - El Amor?.....
 - La esperanza?.....
 - La Solidaridad?.....

Como en el trato cotidiano con tus compañeros INSTRUCTORES, estará a prueba ésta tu concepción de la Solidaridad, ¿nos podrías decir algo acerca de la Igualdad?

.....
.....

Entonces, si hay igualdad, ¿puede haber más solidaridad?

.....

Por tanto, crees que para que haya esa deseable igualdad en el CURSO, ¿vale la pena evitar aquello que crea DESIGUALDAD, como son las órdenes y su consecuencia la disciplina por la obediencia?.....

¿No te parece más valiosa y deseable la autodisciplina o responsabilidad voluntaria personal que la disciplina impuesta con las órdenes y la obediencia?

Finalmente, ¿te parece más humano conmovir y convencer que imponer?

Asistente informa:

Afuera, unos matones están, pegándole a uno de esos jóvenes que vinieron con él

Reacción entrevistado.....

Si hubiera un incendio en tu casa, y estuvieras dentro, ¿qué es lo primero que harías?.....

¿Recuerdas algún poema?

Recítalo, por favor

¿Una canción?

Cántala, por favor

¿Recuerdas un cuadro de pintura que te guste?

¿Cuál?.....

¿Estas enamorado (a)?

(Solidaridad: dejar caer de la mesa un libro, caja o papel, hacia él)

¿Lo recoge espontáneamente?.....

Si no, si se le pide, ¿actúa inmediatamente?.....

(Asistente trata de mover la mesa, dificultosamente)

Aspirante, ¿ofrece ayuda?

¿Da ayuda?

Asistente: Ha venido una señora vecina a avisar que su hija se accidentó, necesita que se llame a la ambulancia, alguien para ayudar a llevarla, o dinero para el taxi, ¿qué hacemos?.....

Reacción aspirante, ¿coopera o no?

Total puntaje SENSIBILIDAD

5ª. RITMO

1ª: Los toques mesa: ¿cuál te gusta más?...

Entre a) y b) Pulsación repetida

Ritmo simple.....

Entre b) y c) Ritmo simple.....

Ritmo libre.....

Entre c) y d) Ritmo libre.....

Ritmo Complejo.....

- 2^a. A: Levantar los fósforos, uno por uno, por favor.
- 1^a Disposición. Repetición. monótona.....
 - 2^a Disposición. Ritmo simple.....
 - 3^a Disposición. Ritmo libre.....
 - 4^a Disposición. Ritmo Complejo.....
- 2^a. B: Los fósforos. Acá hay veinte fósforos.
Disponerlos, uno por uno sobre la mesa, por favor.
- 1^a Disposición. Repetición monótona.....
 - 2^a Disposición. Ritmo simple.....
 - 3^a Disposición. Ritmo libre.....
 - 4^a Disposición. Ritmo Complejo.....
 - 5^a Disposición. Ritmo Formativo.....
- 3^a. A: Flores. Si tuviéramos un florero con flores iguales, o un vaso lleno de lápices, que serán flores. Sacar una por vez, por favor
- 1^a Disposición. Repetición monótona.....
 - 2^a Disposición. Ritmo simple.....
 - 3^a Disposición. Ritmo libre.....
 - 4^a Disposición. Ritmo Complejo.....
 - 5^a Disposición. Ritmo formativo ramos.....
- 3^a. B: Por favor volver a poner las flores, una por una.
- 1^a Disposición. Repetición monótona.....
 - 2^a Disposición. Ritmo simple.....
 - 3^a Disposición. Ritmo libre.....
 - 4^a Disposición. Ritmo Complejo.....
 - 5^a Disposición. Ritmo formativo ramos.....
- 4^a. A : Lectura en voz alta de un poema sin puntuación.
- 1^a Disposición. Monotonía repetitiva.....
 - 2^a Disposición. Ritmo fraseo simple.....
 - 3^a Disposición. Ritmo fraseo libre.....
 - 4^a Disposición. Ritmo fraseo Complejo.....
- 4^a. B : Lectura en voz alta, de un poema con puntuación:
- 1^a Disposición. Repetición monótona.....
 - 2^a Disposición. Ritmo fraseo simple.....
 - 3^a Disposición. Ritmo fraseo libre.....
 - 4^a Disposición. Ritmo fraseo Complejo.....

- 5^a. A : Lectura en voz alta, párrafo prosa sin puntuación:
- 1^a Disposición. Repetición monótona.....
 - 2^a Disposición. Ritmo Simple.....
 - 3^a Disposición. Ritmo Libre.....
 - 4^a Disposición. Ritmo Complejo.....

- 5^a. B : Lectura en voz alta, párrafo con puntuación:
- 1^a Disposición. Repetición monótona.....
 - 2^a Disposición. Ritmo Simple.....
 - 3^a Disposición. Ritmo Libre.....
 - 4^a Disposición. Ritmo Complejo.....

Controlando lectura, consignar:

- a) Nivel de lectura en voz alta:
 - (Muy bueno).....
 - (bueno).....
 - (Regular).....
 - (Malo)
 - (Pésimo - escala de cinco puntos).....
- b) Acentuación (5 puntos).....
- c) Pausas (5 puntos).....

6^a. Números

¿Te gusta más un número PAR o un número IMPAR?

TOTAL puntaje Seis pruebas de RITMO _____

6^a. ACTIVIDAD LUDICA

- ¿Tu niñez?
- ¿Jugaste mucho de niño?.....
-
- ¿Con otros niños o juguetes?.....
- ¿Te acuerdas de un juguete preferido?.....
- ¿Te hiciste algún juguete?.....
- ¿Cuál?.....
- Ahora, ¿a qué juegas?.....
- Juego de El Dedo, todos por parejas.
- Intervinieron:
-
-
-
-
-

Total puntaje ACTIVIDAD LUDICA

Actividad lúdica anterior
Actividad lúdica Actual

7ª. DISPOSICION PARA ACTUAR

Oral. Lectura con énfasis, escenas cortas determinadas:

Parejas
Conjunto

Física: Ustedes son una familia. ¿Quién:
Padre, Madre, hijos, sobrinos, etc., en fiesta de cumpleaños?
¿Qué pasa en ellas?
Distribución en el espacio, actúen moviéndose.

Intervinieron:

.....
.....
.....
.....
.....
.....

Psicológica.

Unos de ustedes son policías, otros, habitantes de barrio
pobrísimos, asaltan este supermercado.
¿Qué hacen uno y otros?.....

.....

Improvisación.

Usted es un candidato a diputado (a). Y ustedes son los
posibles clientes.

La escena de conjunto para convencerlos y ellos no se dejan.

Intervinieron:

.....
.....
.....
.....
.....
.....

Total puntaje DISPOSICION PARA ACTUAR
del aspirante

8ª. RESPONSABILIDAD PERSONAL

Citas horarias:

- 1ª.
- 2ª.
- 3ª.

Encargos:

- 1º.
- 2º.
- 3º.

Total puntaje RESPONSABILIDAD
PERSONAL

- Total puntaje 1.-
- Expresión oral
 - 2.- Expresión física
 - 3.- Agilidad mental
 - 4.- Sensibilidad
 - 5.- Ritmo
 - 6.- Actividad Lúdica
 - 7.- Disposición para actuar
 - 8.- Responsabilidad personal comprobada mediante citas,
horarios, encargos, etc.

Total puntaje aspirante

Entrevista realizada por

Duración

Observaciones

TOTAL puntaje R.

DECLARACION de los CANDIDATOS propuestos y seleccionados para el CURSO INICIAL NUEVOS HORIZONTES para PREPARAR INSTRUCTORES TEATRALES.

En el transcurso de las sesiones para las pruebas de aptitud a que hemos asistido como candidatos propuestos por los grupos culturales, escuelas y colegios, hemos tenido oportunidad de enterarnos de los propósitos que guían tanto al Conjunto Teatral Nuevos Horizontes como a la entidad que auspician la realización del Curso Inicial Nuevos Horizontes para preparar Instructores Teatrales, provenientes de organizaciones populares de las zonas suburbanas.

Al haber sido seleccionados para constituir el grupo de los VEINTE aspirantes a Instructores que seguiremos el Curso, queremos declarar las conclusiones que surgen de todo lo anterior:

Primero.- Que la preparación del Curso y su realización, se deben tanto a la solidaridad del C. T. Nuevos Horizontes como de la entidad auspiciadora que al financiar esta realización, demuestra su voluntad y esfuerzo para ayudar al desarrollo cultural y artístico de dichas zonas populares.

Segundo.- Que consecuente con esa solidaridad expresada, nosotros nos comprometemos en virtud de ese sentimiento social, a que todo cuanto vayamos incorporando como conocimiento en el Curso lo brindaremos casi simultáneamente, en especial a los compañeros que fueron también candidatos de los mismos lugares que nosotros.

Tercero.- Que esa labor de transmitirles conocimientos ejercido con igual nivel solidario que la recibamos, buscará al mismo tiempo preparar las bases necesarias para la organización del grupo teatral, uno en cada una de nuestras bases, a lo que nos comprometemos ante la organización que nos propuso como ante los auspiciadores del Curso y el C.T. Nuevos Horizontes.

Cuarto.- Esta labor de transmitir lo que aprendamos a nuestros compañeros, permitirá y lo intentaremos, que antes de la terminación del Curso, podamos tener ya organizada en cada base el mencionado Grupo Teatral con la participación de nuestros compañeros que nos presentamos a la selección, así como con la población del lugar de donde procedemos.

El anticipo en la formación del grupo favorecerá la preparación de la obra teatral en cada uno de los grupos que formamos (siendo un compromiso que forma parte del programa del este Curso), en el plazo de tres meses, luego de que se haya formado el grupo, o que haya terminado el Curso.

CONJUNTO TEATRAL
"NUEVOS HORIZONTES"
Cochabamba - Bolivia

Modelo N° 7

Cochabamba,

Señores

Presente.-

Estimados amigos:

Le acompañamos adjunta, la Planilla de Asistencia de los Instructores Teatrales que asisten a nuestro CURSO, y que abarca las semanas comprendidas entre el

Creemos que el hecho de la responsabilidad adquirida por nosotros ante ustedes, al aceptar el nombre que nos propusieron, y la responsabilidad de ese Instructor adquirida ante ustedes, hace conveniente que conozcan al día el resultado de la mencionada planilla.

Sin otro particular y prometiéndoles hacerles llegar este informe quincenal, les saludamos fraternalmente.

Por el CURSO

DIRECTOR CURSO

SEÑOR

Don Gumersindo Mazuelos - Bar La Trompada
Estimado Señor:

Por la presente le comunicamos que de acuerdo a su pedido le conseguimos un buen mozo, profesional, comoo reemplazante, que debe llegar a esa el día _____ del mes de _____, por la mañana.

Se llama Pepe Grandoni, pero los clientes le dicen el DEMONIO.

Sin más lo saludamos atentamente,

Agencia de colocaciones "La Buscavida".

SEÑOR

Don Gumersindo Mazuelos - Bar La Trompada.
Estimado Señor:

Por la presente le comunicamos que de acuerdo a su pedido le conseguimos un buen mozo, profesional, como reemplazante, que debe llegar a esa el día _____ del mes de _____, por la mañana.

Se llama Pepe Grandoni, pero los clientes le dicen el DE MOÑO.

Sin más lo saludamos atentamente,

Agencia de colocaciones "La Buscavida".

Modelo Nº 17

$1,5 \text{ cm.} + 39 \text{ cm} (40 - 1 \text{ cm } \frac{1}{2} + \frac{1}{2} \text{ entrada canal}) + 1,5 \text{ cm.} = 42 \text{ cms.}$

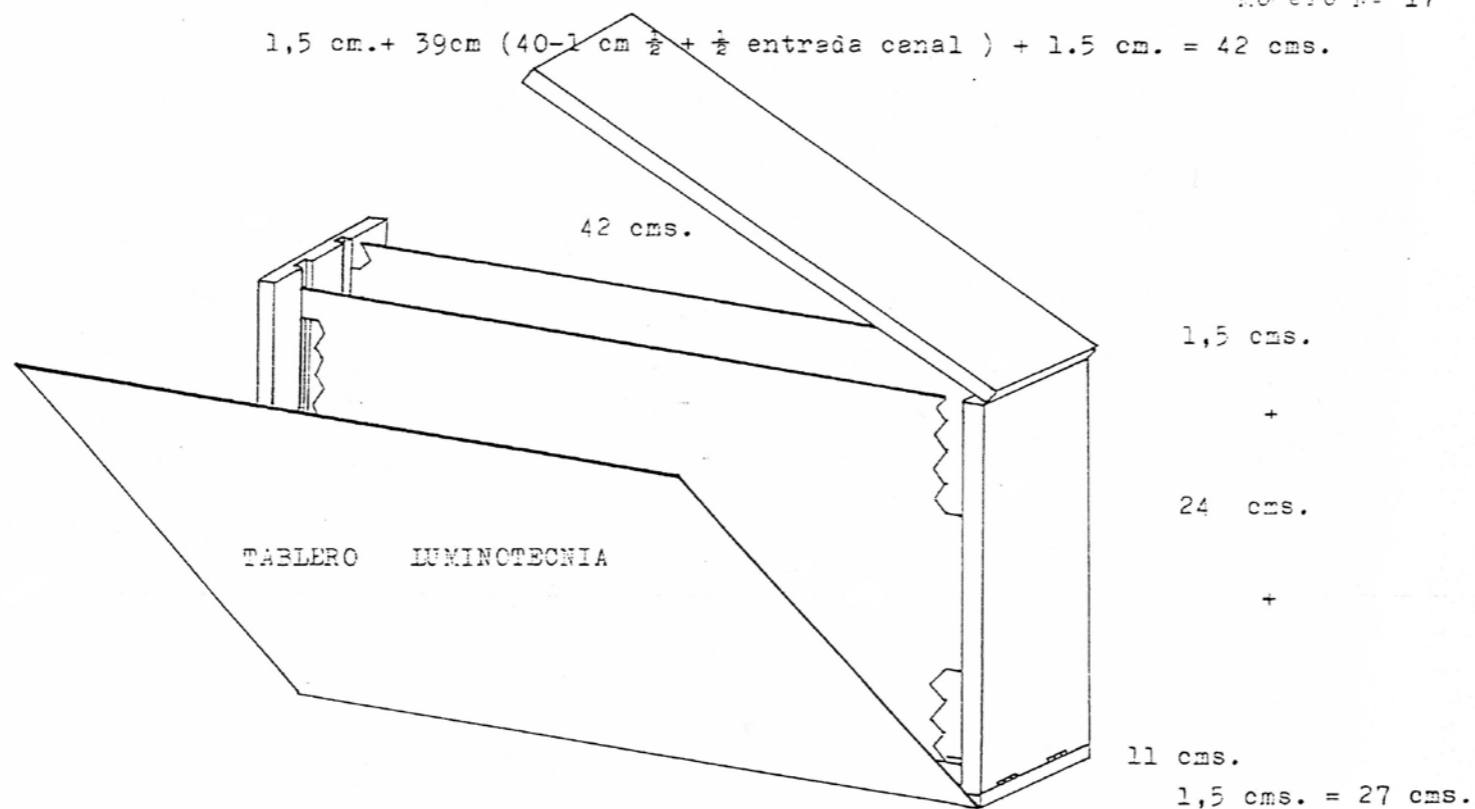

Medidas.-

Tablas Venesta (o fibra)
para tablero: 40 X 25 Cms.

Tablas Canalizadas para marco:

2 largas : 42 Cms. X 11 Cms.

2 cortas : 27 Cms. X 11 Cms.

Tapa.-

2 Tablas venesta 5 mm.

42 X 27 cms.

Tablero.- 42x27x12 cms.

Tapas:

42 cm. largo

27 cm. ancho

11 cm. profundidad

8 bisagritas

2 bisagras

1 mango

MARCO PARA EL TABLERO DE LUCES

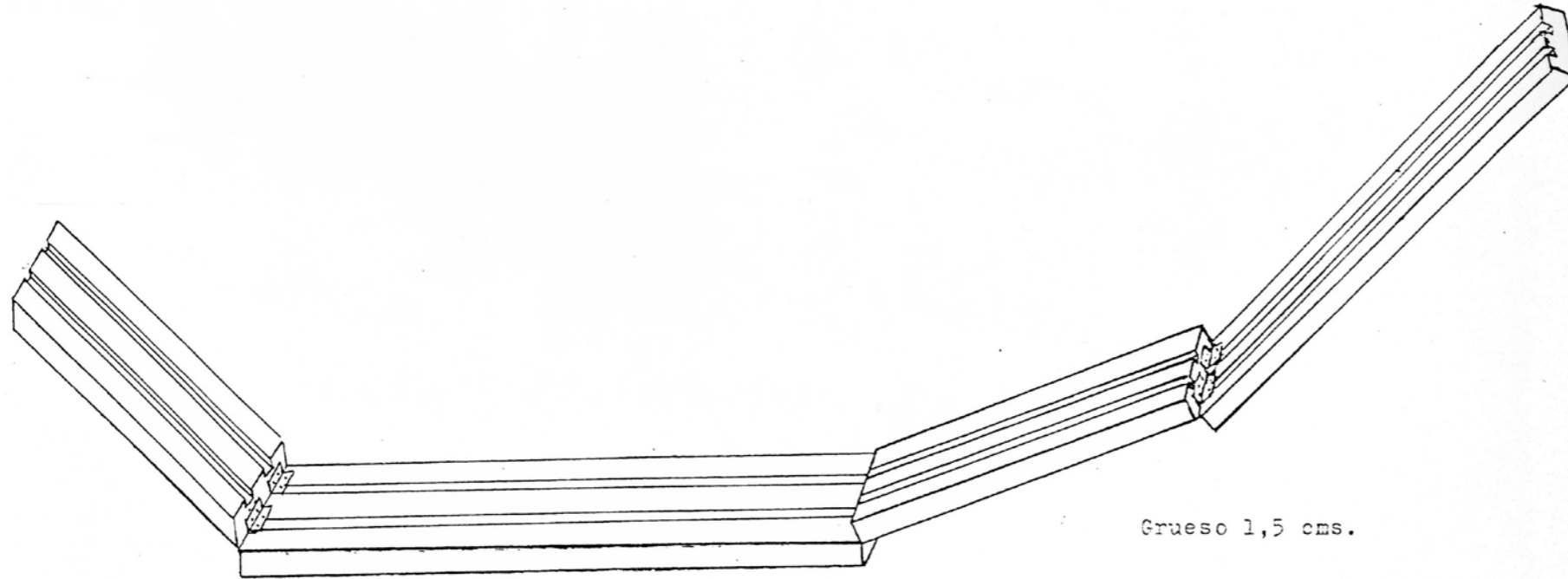

Grueso 1,5 cms.

Marco : Dos largos de 42 cms.

Dos cortos de 24 cms.

Canales de $\frac{1}{2}$ cm. profundidad

$\frac{1}{2}$ cm. ancho

Espacio entre canales: 4 cms. - 3 cm.- y 3 cm.

Dos venetas (tapas): 42 cms. largo

27 cms. ancho

Madera de 1,5 cms.

- 8 bisagritas

- 2 bisagras

- 1 mango

CONJUNTO TEATRAL
"NUEVOS HORIZONTES"
Cochabamba - Bolivia

Modelo N° 23

El Conjunto Teatral NUEVOS HORIZONTES, que gracias al auspicio del FONDO SOCIAL DE EMERGENCIA ha realizado el CURSO INICIAL NUEVOS HORIZONTES para preparar INSTRUCTORES TEATRALES en Cereco, cuyas instalaciones fueron generosamente cedidas por tres meses, desde el 17 de abril hasta el 17 de julio de 1989,

CERTIFICA que:

.....
asistió a este curso, recibiendo toda la instrucción técnica y artística, que de acuerdo a programa, fue impartida por el equipo destinado a ese fin, con lo que se considera ha quedado habilitado para poder iniciarse en la tarea responsable y capaz de

I N S T R U C T O R T E A T R A L

Animado del firme propósito que la organización popular que lo propuso aceptó, de organizar en su barrio un conjunto teatral y realizar con el mismo, en el plazo máximo de cuatro meses, una representación escénica de una obra teatral; y poder continuar con el esfuerzo de que esa actividad, contribuye solidariamente a la meta que cada una de esas poblaciones barriales, cuente con el noble instrumento del teatro, para expresión artística y cultural de su problemática.

CONJUNTO TEATRAL "NUEVOS HORIZONTES":

G. Max Münckel M.
DIRECCION GENERAL

Tito Jiménez
DIRECCION ORGANIZACION

Ana Santiago
DIRECCION HACIENDA

DIRECTORES A CARGO DEL CURSO:

FABRICACION DE PORCELANA FRIA

MATERIALES:

- Una y media taza de maizena
- Una taza de carpicola (Cascoréz)
- Tres cuartas tazas de agua
- Dos cucharadas de jugo de limón o vinagre
- Una cucharada de formol
- Dos cucharadas de aceite de comer.

PREPARACION:

- 1.- En un recipiente con mango, (PEROL ) colocar la maizena y agregarle el agua, mezclando con una cuchara para que no se formen grumos. Agregar la carpicola y remover para mezclar bien.
- 2.- La mezcla conseguida en el punto uno, ponerla a cocer en fuego lento, batiendo constantemente para que no se pegue demasiado en el recipiente.
- 3.- Cuando se forma una masa que al removerla con la cuchara se desprenda del recipiente, retirar del fuego y pasar a otro recipiente donde se le agrega los otros materiales (Aceite, formol y el jugo de limón o vinagre). Amasar hasta mezclar bien y luego guardar en bolsa - plástica hasta el momento de su uso.
- 4.- Para su uso, solo se debe tener en contacto con el aire la porción que se va a usar en ese momento, el resto debe permanecer en la bolsa plástica, donde se conserva por varios meses.

ELABORACION DE MUÑECOS

MATERIAL:

- 1.- Papel periódico o papel higiénico
- 2.- Harina
- 3.- Alambre
- 4.- Pinturas (Acuarela o témpera)

PREPARACION DE LA MASA:

- a) Mojar en agua hojas de papel y desmenuzarlas.
- b) Con la harina preparar engrudo cocido, colocando 1/2 taza de harina y 3 tazas de agua, haciéndolo cocer hasta que pierda el color lechoso y se vuelva espeso.
- c) Mezclar el papel desmenuzado con el engrudo, en licuadora o a mano, amasando y mezclándolo bien.

ELABORACION DEL MUÑECO:

- 1.- El propósito es confeccionar un muñeco a escala 1:10, de unos 17 cms.
Para ello se comienza por armar una estructura de alambre con la forma de un muñeco. (Fig. 1)
- 2.- Luego cubrir esta estructura con masa, modelando las formas del muñeco, (Fig. 2), cuidando que la posición de los pies quede en la conocida posición 0, es decir, un pie adelantado. (Fig. 3).
- 3.- Una vez modelado poner a secar al sol, para luego proceder a colocarles una base de plomo de forma triangular (Fig. 4), de tal forma que el vértice de la misma, apunte a la dirección que marca el pie adelantado. Esta base puede pegarse con clefa.
- 4.- Pulirlos con lija y pintarlos, utilizando un color para cada muñeco y un tipo de rayas, que pueden ser horizontales, verticales o diagonales, además de colocarles un número en el pecho y la espalda para su fácil identificación (Fig. 2).

FIG 1

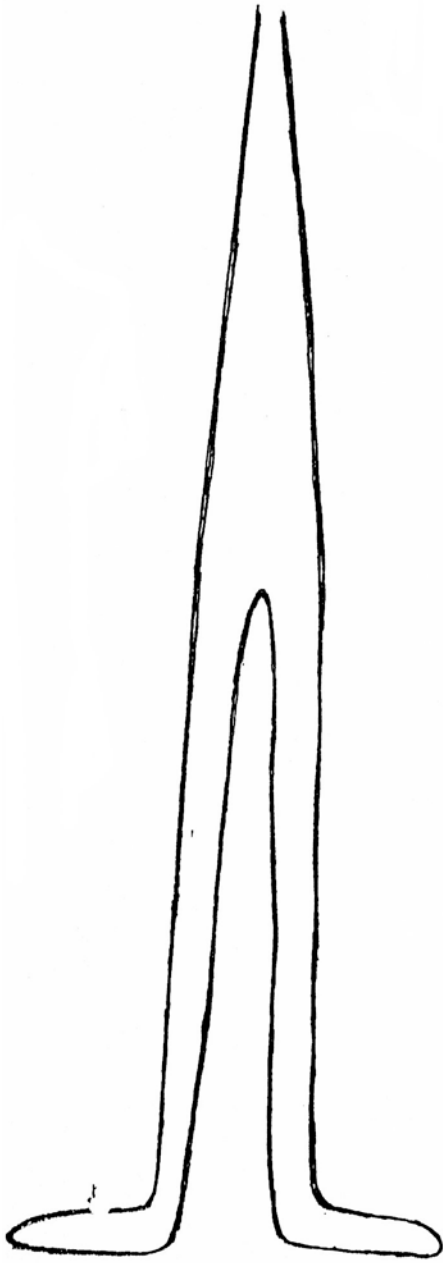

FIG. 2

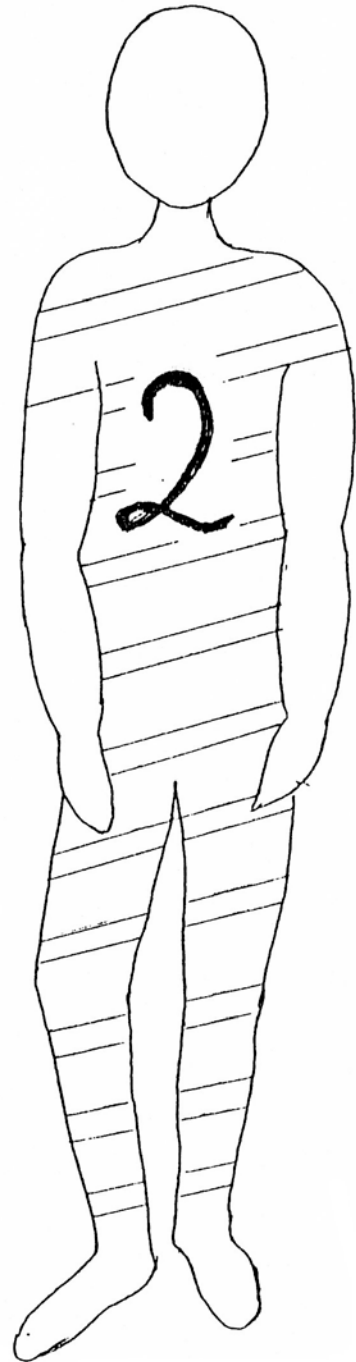
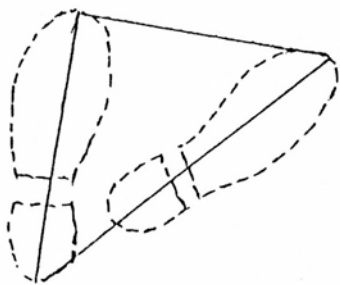

Fig. Nº 3



Reducción de la ilustración

Nº 16

Fig. Nº 4

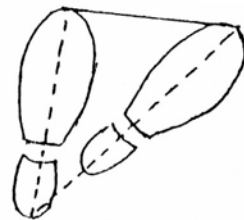

Reducción a escala (1 - 10)

NUESTRA RONDA

1

Vamos a iniciar la sesión de precalentamiento físico... Necesario para descontraer los músculos... aflojar las articulaciones... y descargarse de las tensiones acumuladas durante el día... Así, le quitamos rigidez a nuestro cuerpo... y a nuestros pensamientos...

Caminamos en círculo (u óvalo) amplio... aplicando la foma de caminar en el teatro... apoyando primero la parte delantera del pie... y abreviando, decimos... "punta... suela... taco..." Mantenemos el cuerpo suelto... la mente despierta... y los sentidos alerta... pero guardando el compás que nos da la caja... haciéndolo coincidir con el pie derecho... Se trata de NUESTRA RONDA... que nos recuerda nuestra infancia... y nos permite aflojar los músculos... aligerar la mente... y adiestrar nuestro sentido del ritmo...

Seguimos caminando con un compás más rápido... y mientras aceleramos... estirando nuestro cuerpo... hasta caminar sobre la punta de los pies... y los brazos estirados hacia arriba... y con el compás, decreciente, empezamos a volver hacia el nivel normal... Cortamos el compás de la caja... y sigue fraseo... que hacemos entre ejercicio y ejercicio... siguiendo los pasos normales... en silencio, con ritmo interior... Luego, decreciendo el compás de la caja empezamos a decrecer nuestro cuerpo... pero manteniendo la columna erecta... y siguiendo el compás... cada vez más lento... y enseguida volvemos a crecer hasta nuestra posición normal... dando unos pasos compás normal sin caja... siguiendo nuestro ritmo interior... con lo que estamos fraseando... como de costumbre...

Ahora iniciamos LA MARIONETA... siguiendo la música que tendremos de fondo... primero compás lento... Uno... Terminada "La marioneta" lenta... (Dos vueltas)... Fraseo... Ahora el compás rápido... tratando de mantener la velocidad del compás de nuestros movimientos con el de la música... Uno... (Dos vueltas)... Fraseo...

Ahora, para ayudarnos a alcanzar... mejor control y soltura de nuestro cuerpo... realizaremos el ejercicio DES - DIS... Descontracción Disociación... y primero con el compás lento... con la misma música de LA MARIONETA... Uno... (Dos vueltas) Fraseo... Ahora con el compás rápido... Uno... (Dos vueltas) Fraseo...

Continuamos con pasos normales... compás normal... hacemos el ejercicio respiratorio tercero... diafragmático abdominal costal lateral... en cuatro tiempos... que ustedes mismos determinen a partir del primero... que es lo único que indicaremos... Cuando inician el segundo, retención... traten de levantar los brazos... luego, con la aspiración podrán bajarlos al costado... Por favor... Uno... luego... otra vez... Uno y por fin... la tercera vez... Uno... Fraseo... Y poco a poco... siguiendo el ritmo interior... nos detenemos...

A continuación... iniciaremos la caminata hacia atrás... punta suela taco... a tiempo que cuando indiquemos... empezaremos a hacer LA MARIONETA... compás lento... vamos a ver... Uno... (dos vueltas)... Fraseo... Enseguida repetimos LA MARIONETA... pero con compás rápido... Empezamos... Uno... más rápido... hasta atropellarnos... (dos vueltas) y allí nos detenemos... con cierto disgusto...

Empezamos a caminar hacia adelante... pasos normales... compás normal... de fraseo... Y de inmediato... con el impulso del disgusto... empezamos a apurar la marcha... preparándonos para descargar las tensiones... las de ahora... las de la calle... la casa... la escuela... Todas las tensiones... durante segundos... Vamos a ver... más rápido... más... ahora... Deee... Teee... DESCONTRACCION TOTAL... y recomenzamos a caminar... punta suela taco... con pasos normales... Fraseo... y nuestro compás interior y poco a poco nos vamos deteniendo... ahí...

Iniciamos ahora otra marcha hacia atrás... lentamente... para el ejercicio del DES DIS... hacia atrás... uno... (dos vueltas)... Fraseo... Y enseguida... el mismo ejercicio DES DIS... pero con compás rápido... hasta atropellarnos... Hasta ahí... nos paramos...

Y con nuevo disgusto... nos abrimos, alejándonos de los que nos atropellaron... estirando en su amplitud nuestros brazos... conformando el CIRCULO (u OVALO) del DISGUSTO... del ALEJAMIENTO... nos miramos... desconociéndonos... y nos relegamos a nuestro cuerpo... que es nuestra habitación... Sintiéndonos disminuídos en la compañía... marginales... Empezamos a achicarnos... Lentamente... con el compás... Uno... hacia la posición fetal... (música MARIONETA lenta) donde estaremos en la soledad de nuestro ser... sintiéndonos mínimos poco... casi nada... Veinte segundos... (Para compás música)

Pero los impulsos de nuestra energía vital... nos llevan a desear la vida... misteriosa.. atrayente vida de todo lo que en nosotros comienza a agitarse... Es nuestro renacer... Uno... Comenzamos a salir de la soledad de nuestro ser... creciendo... creciendo con el compás lento... y crecer es vivir... y la vida es movimiento... empezamos a caminar... compás lento... pero poco a poco... apuramos la caminata... y ya es carrera eufórica... entusiasta por vivir... por vivir con los demás... y con la felicidad de sentirnos vivos... crecidos... en movimiento (dos vueltas)... y poco a poco... con compás normal... fraseo... nos vamos deteniendo...

Nos abrimos en círculo (u óvalo)... amplio... con los brazos extendidos... pero esta vez estamos gustosamente mirándonos entre todos... sintiendo la alegría de no estar solos en este mundo... reconociéndonos hermanos de los demás seres humanos... estamos alegres consigo mismos... Nuestras yemas apenas tocándose... hacen que nuestras manos se acerquen... y llegamos a tomar los antebrazos cercanos... Y entonces... una íntima satisfacción... nos produce el deseo de ser todos... uno... Y uno... en todos....

Nos desprendemos de cada uno... para el abrazo entre todos... en el centro... con amistad... solidaridad... fraternidad... con nuestros compañeros... sintiendo... en la intimidad del abrazo corpóreo... que... "No estoy solo... Tengo hermanos..." y es lo que los hace vibrar en los veinte segundos... que dura este abrazo silencioso... (Entra Himno a la Alegría de Bethoven)...

La alegría íntima de ustedes... es exaltada ahora por el Himno a la Alegría de Bethoven... con la letra del poeta Schiller... de su Canto a la Alegría... ¿No sienten impulso a expresar toda esa alegría... saltando... bailando... cantando... viviendo? (Hasta que acabe la música...)

Ahora... pónganse todos cómodos... radiales... siguiendo la forma correcta del teatro... pierna doblada... pierna plegada... mano al piso... codo... hombro... hasta quedarnos sueltos... descontraídos... Vamos a iniciar EL MINUTO CONSIGO MISMO...

Comenzamos a descontraernos por los pies... tobillos... pantorrillas... piernas... músculos abdominales... músculos pectorales... laterales... El diafragma, serenamente... acompaña nuestra inspiración... retención, espiración... pausa... Continuamos descontrayendo los músculos de los hombros... del cuello... y finalmente... la cabeza... (música de Grieg)

Es cuando... comenzamos a sentir... quietos... moviéndonos solo con la imaginación... que tenemos manos... músculos... huesos... articulaciones... Tenemos nuestro cuerpo... con cuyos sentidos podemos distinguir formas... colores... pesos... sensaciones... y podemos caminar... bailar... cantar... Nos reconciliamos con nuestro cuerpo... que nos expresa... y nos ha permitido... vencer nuestra soledad y conmovernos... al sentirnos hermanos de los demás... como en la emoción del abrazo con todos... Nos sentimos reconciliados con el grupo social.. La comunidad... (silencio hasta que llega la música espacial)... Así... serenos... tranquilos... Con la imaginación... de pronto... vemos una luz... que cruza el espacio... Una estrella... otra estrella... en el cielo... cielo alto y profundo... más estrellas... La vía láctea... El cosmos... Finalmente nos sentimos reconciliados... armoniosamente... con el infinito universo... las galaxias... sus estrellas... los astros... El espacio... infinito... infinito y silencioso... (Silencio hasta que termine la música).

CUADRO SINOPTICO DE LAS MATERIAS Y SESIONES DEL CURSO

INICIAL N. H. PARA PREPARAR INSTRUCTORES TEATRALES

MOVIMIENTO ESCENICO		EXPRESION CORPORAL		TRABAJO INTERIOR		LA VOZ	
Ses.	Tema	Ses.	Tema	Ses.	Tema	Ses.	Tema
1ª.	Definición. Ubicación. Desplazamientos. Seis orientadores direccionales. Zona de atención.	1ª.	Definición. Presencia del cuerpo. Partes fundamentales del cuerpo. Funciones expresivas de las mismas. 1er. ejercicio respiratorio diafragmático abdominal	1ª.	Sensibilidad. Imaginación. Tres fases trabajo actor: Composición, Incorporación y Representación	1ª.	Fonación: Aparato Vocal. Importancia del lenguaje teatral. El Tono
2ª.	La visualidad. Seis razones para los desplazamientos. Condiciones para la visualidad 3/4. Diagonal	2ª.	Ejercicios descontracción. 1ª. tanda: 1º al 7º. Posición cero 3/4. Ejercicios descontracción: 2ª tanda: 8º al 24º. Caminar. 2º ejercicio respiratorio, diafragmat. abdominal y costal ant. o pectoral	2ª.	Sensación. Acción.	2ª.	Sistemas y Síntesis Anatomía fisiológica
3ª.	Sus fases. Tránsito, Cambio y búsqueda de adecuación.	3ª.	Control del cuerpo. Girar. Triangulaciones, 1ª., 2ª, 3ª. y 4ª. Ejercicios respiratorios 3ª. Diafragmático abdominal y costal lateral.	3ª.	Acción, Sinceridad, Atención	3ª.	Sistema respiratorio. Ejercicios respiratorios.
4ª.	El escenario y la acción de la obra	4ª.	Juego de los sentidos. Sentarse. Levantarse. El cuerpo en su conjunto	4ª.	Atmósfera y Ritmo	4ª.	Sistema vocal, teoría Neurocronáxica. Sistema de resonancia. Ejercicios. Sistema de articulación. Ejercicios.
5ª.	La composición: Contraste, Unidad, Ritmo, Equilibrio y Gradación	5ª.	Composición: Tiempo, Espacio, Fuerza. Triangulaciones 5ª. y 6ª.	5ª.	Transformación y Técnica	5ª.	Emisión. Impostación. La Voz en la composición. Destralenguas.

ESCENOGRAFIA		LUMINOTECNIA		MAQUILLAJE		VESTUARIO	
Ses.	Tema	Ses.	Tema	Ses.	Tema	Ses.	Tema
1ª.	Exigencias. Pasos a realizar. Composición.	1ª.	Propósitos. Planos. Proyección. Nomenclatura.	1ª.	Consideraciones. Cráneo. Músculos. Pinturas. Normas. Procedimientos. Base.	1ª.	Consideraciones. Telas. Armonía Diseño. Moldes. Taller de costura.
2ª.	Construcciones Iª. Decorados. Bastidores. Cámara Negra.	2ª.	Construcciones Iª. Candilejas. Laterales. Herces. Puentes. Reflectores. Fuentes de luz.	2ª.	Arrugas, ojos, cejas, nariz, labios frente, mentón, pelo crepado.	2ª.	Ilustraciones y trajes: Bíblicos griegos, romanos, Edad Media, duendes, payasos, etc.
3ª.	Construcciones IIª. Escenario. Telón de boca. Embocadura. Bambalinas. Tridimensionales. Tarimas.	3ª.	Construcciones IIª. Proyectores. Reguladores. Control	3ª.			
4ª.	Color. Valoración. Rueda de Prang. Valoración del color.	4ª.	Color. Color luces. Triángulo aditivo. Mezcla de colores, pigmentos y colores luces.				
MUSICA Y SONIDO		TRABAJO COLECTIVO		DIRECCION ESCENICA			
Ses.	Tema	Ses.	Tema	Ses.	Tema		
1ª.	En el Teatro. Consideraciones	1ª.	Consideraciones. Pasos para el trabajo colectivo. Del 1º al 7º	1ª.	Consideraciones. Pasos de la Dirección Escénica. Del 1º al 8º.		
		2ª.	Pasos para el Trabajo Colectivo. Del 8º al 12º.	2ª.	Pasos de la Dirección Escénica. Del 9º al 12º.		
		3ª.	Pasos para el Trabajo Colectivo. Del 1º al 17º	3ª.	Pasos de la Dirección Escénica. Del 13º al 17º.		

LA PROPORCION		EL RITMO		LA ESPONTANEIDAD		LA IMPROVISACION	
Ses.	Tema	Ses.	Tema	Ses.	Tema		
1ª.	Concepto. Definición. Antecedentes. Demostraciones.	1ª.	Concepto. Definición. Fraseo. Figuritas.	1ª.	Significación y valor. Interferencias de la educación y la soc.	1ª.	Definición. Significación. Estimulación.
2ª.	Equilibrio. Proporción y Conclusiones.	2ª.	Danza y canto. Teatro y Actor.	2ª.	El Juego. La Improvisación. El Arte.	2ª.	La Improvisación y el Juego.
PAUTAS PARA LOS INSTRUCTORES		¿COMO ORGANIZAR UN GRUPO TEATRAL?		COORDINACION INSTRUCTORES TEATRALES			
Cómo proceder con el grupo Teatral que formarán y cómo preparar representación teatral de una obra. Tres etapas.		Entrenamiento INSTRUCTORES. TEATRALES. Cuatro Improvisaciones.		Debate sobre el tema.			

CURSO INICIAL "NUEVOS HORIZONTES"
para preparar
INSTRUCTORES TEATRALES

INDICE	ANEXO V	Pág.
1.-	Pasos preparación CURSO	1
2.-	Responsabilidades Secretario (a) Coordinador (a)	3
3.-	Responsabilidades Asistentes	5
4.-	Realización del Curso	8
5.-	Nuestras Normas	10
6.-	Planilla N° 1 - Pruebas de Aptitud	12
7.-	Planilla N° 2-A Fichas de Conocimiento	13
8.-	Planilla N° 2-B Fichas de Conocimiento	14
9.-	Planilla N° 2-C Fichas de Conocimiento	15
10.-	Planilla N° 3 - Comparativa resultados Ritmo análisis	16
11.-	Planilla N° 4 - Formatos proporciones armónicas	17
12.-	Planilla N° 5 - Asistencia	18
13.-	Planilla N° 6 - Entrega fotocopias todos	19
14.-	Planilla N° 7 - Entrega fotocopias grupos	20
15.-	Planilla N° 8-A Entrega Resúmenes	21
16.-	Planilla N° 8-B Entrega Resúmenes	22
17.-	Planilla N° 8-C Entrega Resúmenes	23
18.-	Planilla N° 9 - Entrega Obras Cortas	24
19.-	Planilla N° 10 - Organizaciones visitadas	25
20.-	Planilla N° 11 - Instructores nombres direcciones	27
21.-	Planilla N° 12 - Entrega fotocopias p. Sesiones Trabajo	27
22.-	Planilla N° 13 - Figuritas y Planillas p. Sesiones Trabajo	33
23.-	Planilla N° 14 - Elementos a preparar y llevar p. Sesiones Trabajo	34
24.-	Lista N° 1 - Cuenta Materiales a comprar	37
25.-	Lista N° 2 - Cuenta Instalación a comprar	38
26.-	Lista N° 3 - Cuenta Insumos a comprar	39
27.-	Lista N° 4 - Folders Organización interna	41
28.-		
29.-	Lista N° 6 - Fotocopias a hacer para el curso	44
30.-	Lista N° 7 - Libretos trazado Movimiento Escénico	47
31.-	Lista N° 8 - Escenas para Pruebas de Aptitud	48
32.-	Lista N° 9 - Formatos Fichas de Conocimiento	49
33.-	Lista N° 10 - Planillas Rotativas, internas, listas, modelos, explicaciones	50
34.-	Lista N° 11 - Material de Retorno a N. H.	53

35.-	Lista N° 12	- Ejercicios de Descontracción	54
		- Ejercicios de Descontracción - segunda tanda	55
		- Ejercicios de Descontracción - Tercera tanda	56
36.-	Lista N° 13	- Materiales Tablero de luces	57
	Lista N° 14	- Fotocopias diversas para todos	58
	Lista N° 15	- Fotocopias para grupos trabajo	59
	Lista N° 16	- Ilustraciones y material para llevar	60
	Modelo N° 1	- Cuaderno de Asistencia	61
	Modelo N° 4	- Presentación Curso a Organización	62
	Modelo N° 5	- Formulario Pruebas de Aptitud	64
	Modelo N° 6	- Declaración Candidatos	73
	Modelo N° 7	- Circular acompañando P. Asistencia	74
	Modelo N° 8	- Carta 1 - Demonio	75
	Modelo N° 9	- Carta 2 - Demonio	75
	Modelo N° 17	- Plano Tablero Luces	76
	Modelo N° 18	- Plano marco tablero	77
	Modelo N° 23	- Certificado Curso	78
	Explicación N° 1	- Porcelana fría	79
	Explicación N° 2	- Confección muñecos	80
	Explicación N° 3	- Confección muñecos	81
	Explicación N° 3	- Nuestra Ronda	82
	Cuadro Sinóptico Materias Curso		85
	Cuadro Sinóptico Materias Curso		86
	Cuadro Sinóptico Materias Curso		87
	Indice		88

LISTA de los trabajos de Liber Forti

1 - CURSO INICIAL NH, para preparar, INSTRUCTORES TEATRALES	(DL 2-1-1414-99)	313 págs.
2 - ANEXO I - ELEMENTOS DE ORGANIZACION	(DL 2-1-1415-99)	121 "
3 - ANEXO II - ILUSTRACIONES Y FIGURAS	(DL 2-1-1416-99)	38 "
4 - ANEXO III - CHARLAS DEBATE MATERIAS	(DL 2-1-1417-99)	131 "
5 - ANEXO IV - RESÚMENES CHARLAS DEBATE	(DL 2-1-1418-99)	39 "
6 - ANEXO V - PREPARACION para REALIZAR CURSO	(DL 2-1-1419-99)	89 "
7 - CREACION y PROYECTO de los TALLERES de EDUCACION por el ARTE	(DL 2-2-802-99)	34 "
8 - CURSO de INICIACION en la FILOSOFIA de la EDUCACION por el ARTE	(DL 2-11-799-99)	253 "
9 - ANEXO I - PLANILLA, FORMULARIOS	(DL 2-2-801-99)	58 "
10- ANEXO II - CHARLAS DEBATE TEMAS	(DL 2-1-803-99)	149 "
11-ANEXO III - RESUMENES CHARLAS	(DL 2-2-800-99)	46 "
12-GUIA para la ENSEÑANZA del TEATRO en el Ciclo Primario y Secundario	(DL 2-1-1370-99)	81 "
13-"COMPLEMENTOS" NH - MOVIMIENTO ESCENICO	(DL 2-1-1420-99)	300 "
14-"COMPLEMENTOS" NH - EXPRESION CORPORAL	(DL 2-2-1421-99)	287 "
15-"COMPLEMENTOS" NH - TRABAJO INTERIOR	(DL 2-1-1422-99)	445 "
16-"COMPLEMENTOS" NH - LA VOZ	(DL 2-1-1423-99)	284 "
17-LENGUAJE NO VERBAL	(DL 2-1-1424-99)	60 "
18-EL COLOR	(DL 2-1-1425-99)	90 "
19-METODO de las ACCIONES FISICAS I	(DL 2-1-1426-99)	64 "
20- METODO de las ACCIONES FISICAS II	(DL 2-1-1427-99)	240 "

